

L 86560 TL

RU СТИРАЛЬНАЯ МАШИНА

ИНСТРУКЦИЯ ПО
ЭКСПЛУАТАЦИИ
NÁVOD NA POUŽÍVANIE

2

SK PRAČKA

33

СОДЕРЖАНИЕ

- 4 СВЕДЕНИЯ ПО ТЕХНИКЕ БЕЗОПАСНОСТИ
- 5 ОХРАНА ОКРУЖАЮЩЕЙ СРЕДЫ
- 6 ОПИСАНИЕ ИЗДЕЛИЯ
- 7 ДОПОЛНИТЕЛЬНЫЕ ПРИНАДЛЕЖНОСТИ
- 7 ПАНЕЛЬ УПРАВЛЕНИЯ
- 12 ПРОГРАММЫ СТИРКИ
- 16 ПЕРЕД ПЕРВЫМ ИСПОЛЬЗОВАНИЕМ
- 16 ЭКСПЛУАТАЦИЯ ПРИБОРА
- 16 ЗАГРУЗКА БЕЛЬЯ
- 17 ДОБАВЛЕНИЕ СРЕДСТВА ДЛЯ СТИРКИ И ДОБАВОК
- 17 ВЫБОР И ЗАПУСК ПРОГРАММЫ
- 18 ПО ОКОНЧАНИИ ПРОГРАММЫ
- 19 ПОЛЕЗНЫЕ СОВЕТЫ
- 20 УХОД И ОЧИСТКА
- 23 УСТРАНЕНИЕ НЕИСПРАВНОСТЕЙ И ОБСЛУЖИВАНИЕ
- 26 ТЕХНИЧЕСКИЕ ДАННЫЕ
- 27 УСТАНОВКА

ОБСЛУЖИВАНИЕ В СЕРВИС-ЦЕНТРЕ

При обращении в сервис-центр следует иметь под рукой следующую информацию. Данная информация находится на табличке с техническими данными.

Модель _____

PNC (код изделия) _____

Серийный номер _____

В данном руководстве по эксплуатации используются следующие символы:



Внимание – Важные сведения по технике безопасности.



Общая информация и рекомендации



Информация по защите окружающей среды

Право на изменения сохраняется

ДЛЯ ОПТИМАЛЬНЫХ РЕЗУЛЬТАТОВ

Благодарим Вас за выбор данного продукта AEG. Этот продукт будет безупречно служить Вам долгие годы – ведь мы создали его с помощью инновационных технологий, которые облегчат Вашу жизнь и создадут качества, которые Вы не найдете в привычных приборах. Потратьте немного времени на чтение, чтобы получить максимальную пользу от своей покупки.

АКСЕССУАРЫ И РАСХОДНЫЕ МАТЕРИАЛЫ

В интернет-магазине AEG Вы сможете найти все необходимое для того, чтобы все ваши приборы AEG сверкали чистотой и радовали Вас безотказной работой. Помимо этого, здесь Вы найдете широкий выбор аксессуаров, разработанных и изготовленных по самым высоким стандартам, какие только можно представить – от профессиональной кухонной посуды до лотков для хранения ножей, от держателей бутылок до мешков для деликатного белья...



Посетите Интернет-магазин по адресу
www.aeg.com/shop

На нашем веб-сайте можно найти:

- Продукцию
- Брошюры
- Руководства пользователя
- Мастер устранения неполадок
- Информацию о техническом обслуживании

www.aeg.com/shop



СВЕДЕНИЯ ПО ТЕХНИКЕ БЕЗОПАСНОСТИ

Перед установкой и использованием внимательно прочитайте настоящее руководство, которое содержит следующие сведения:

- для обеспечения личной безопасности и безопасности вашего имущества;
- для охраны окружающей среды.
- Правильный порядок эксплуатации прибора.

Всегда храните настоящую инструкцию вместе с прибором, даже если перевозите его на новое место или передаете его другому лицу.

Производитель не несет ответственности за повреждения, вызванные неправильной установкой и эксплуатацией.

БЕЗОПАСНОСТЬ ДЕТЕЙ И ЛИЦ С ОГРАНИЧЕННЫМИ ВОЗМОЖНОСТЯМИ

- Не допускайте лиц, включая детей, с ограниченной чувствительностью, умственными способностями или не обладающих необходимыми знаниями, к эксплуатации прибора. Они должны находиться под присмотром или получить инструкции от лица, ответственного за их безопасность.
- Храните все упаковочные материалы вне досягаемости детей. Существует опасность удушья или получения травм.
- Храните все средства для стирки вне досягаемости детей.
- Не подпускайте детей и домашних животных к прибору, когда его дверца открыта.
- Перед тем, как закрыть дверцу прибора, убедитесь, что в барабане нет детей или домашних животных.

ОБЩИЕ ПРАВИЛА ТЕХНИКИ БЕЗОПАСНОСТИ

- Не используйте прибор в профессиональных целях. Прибор предназначен только для бытового использования.

- Не изменяйте параметры данного прибора. Существует опасность получения травм и повреждения прибора.
- Не кладите на прибор, рядом с ним или внутрь него легковоспламеняющиеся материалы или изделия, пропитанные легковоспламеняющимися веществами. Существует опасность взрыва или возгорания.
- Соблюдайте инструкции по технике безопасности, указанные на упаковке средства для стирки, чтобы предотвратить ожоги глаз, рта и горла.
- Удостоверьтесь, что из белья извлечены все металлические предметы. Твердые и острые предметы могут вызвать повреждение прибора.
- Не прикасайтесь к стеклянной части дверцы во время работы программы стирки. Стекло может быть горячим (применимо только к приборам с фронтальной загрузкой).

УХОД И ОЧИСТКА

- Выключите прибор и извлеките вилку сетевого кабеля из розетки.
- Не используйте прибор без фильтров. Убедитесь, что фильтры установлены правильно. Неверная установка может привести к протечке воды.

УСТАНОВКА

- Прибор имеет большой вес. Соблюдайте осторожность при его перемещении.
- Не перевозите прибор, не установив транспортировочные болты. Это может привести к повреждению внутренних компонентов и стать причиной протечек или неисправностей прибора.
- Не устанавливайте и не подключайте прибор, имеющий повреждения.
- Обязательно удалите все элементы упаковки и транспортировочные болты.
- Убедитесь, что во время установки вилка сетевого кабеля извлечена из розетки.

- Подключение к электросети, сантехнические работы и установку должен выполнять только квалифицированный специалист. Это предотвратит повреждение прибора и получение травмы.
- Не устанавливайте и не эксплуатируйте прибор в помещениях с температурой ниже 0°C.
- В случае установки прибора на пол с ковровым покрытием следует обеспечить свободную циркуляцию воздуха между основанием прибора и ковровым покрытием. Для обеспечения необходимого пространства между прибором и ковровым покрытием отрегулируйте высоту ножек прибора.
- Убедитесь, что параметры электропитания, указанные на табличке с техническими характеристиками, соответствуют параметрам электросети.
- Включайте прибор только в установленную надлежащим образом электророзетку с защитным контактом.
- Не пользуйтесь тройниками и удлинителями. Существует опасность возгорания.
- Запрещается выполнять замену сетевого кабеля или использовать сетевой кабель другого типа. Обратитесь в сервисный центр.
- Следите за тем, чтобы не повредить вилку и сетевой кабель.
- Вставляйте вилку сетевого кабеля в розетку только во конце установки прибора. Убедитесь, что после установки имеется доступ к вилке.
- Для отключения прибора от электросети не тяните за сетевой кабель. Всегда беритесь за вилку.

Подключение к водопроводу

- Не подключайте прибор при помощи бывших в употреблении старых шлангов. Используйте только новые шланги.
- Следите за тем, чтобы не повредить шланги для воды.
- Не подключайте прибор к новым трубам или к трубам, которые долго не использовались. Перед подключением наливного шланга откройте кран подачи воды и дайте воде стечь в течение нескольких минут.
- При первом использовании прибора убедитесь в отсутствии утечек воды в шлангах для воды и их соединениях.

Подключение к электросети

- Обеспечьте заземление прибора.

УТИЛИЗАЦИЯ ПРИБОРА

1. Выньте вилку сетевого кабеля из розетки.
2. Разрежьте и утилизируйте сетевой кабель.
3. Удалите замок дверцы. Это предотвратит риск запираания дверцы в случае падения в прибор детей или домашних животных. Существует риск смерти от удушья (применимо только к приборам с фронтальной загрузкой).



ОХРАНА ОКРУЖАЮЩЕЙ СРЕДЫ

УПАКОВОЧНЫЕ МАТЕРИАЛЫ

Материалы с символом  следует сдавать на переработку.

Положите упаковку в соответствующие контейнеры для сбора вторичного сырья.

РЕКОМЕНДАЦИИ ПО ЭКОЛОГИЧНОМУ ИСПОЛЬЗОВАНИЮ

Для заботы об окружающей среде и экономии воды и электроэнергии следуйте следующим инструкциям:

- при стирке белья обычной загрязненности выбирайте программу стирки, не включающую цикл предварительной стирки;

- всегда запускайте программу стирки при максимальной загрузке белья;
- при необходимости используйте пятновыводитель и выбирайте программу с более низкой температурой стирки;
- для того, чтобы правильно выбрать нужное количество средства для стирки, узнайте, какова жесткость воды в Вашей водопроводной сети.

Символ  на изделии или на его упаковке указывает, что оно не подлежит утилизации в качестве бытовых отходов. Вместо этого его следует сдать в

соответствующий пункт приемки электронного и электрооборудования для последующей утилизации. Соблюдая правила утилизации изделия, Вы можете предотвратить причинение окружающей среде и здоровью людей потенциального ущерба, который возможен в противном случае, вследствие неподобающего обращения с подобными отходами. За более подробной информацией об утилизации этого изделия просьба обращаться к местным властям, в службу по вывозу и утилизации отходов или в магазин, в котором Вы приобрели изделие.

ОПИСАНИЕ ИЗДЕЛИЯ

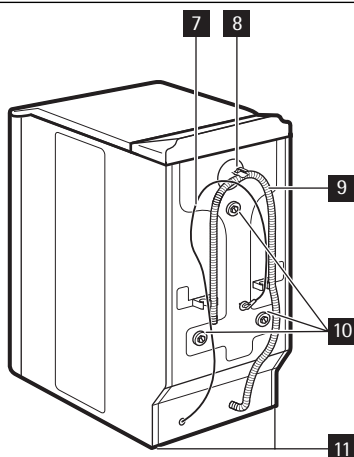
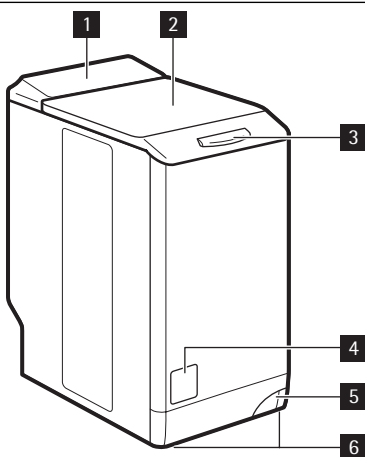

- 1** Панель управления
- 2** Крышка
- 3** Кнопка крышки
- 4** Крышка фильтра
- 5** Рукоятка для перемещения прибора
- 6** Регулируемые ножки

- 7** Сетевой кабель
- 8** Входной клапан подсоединения к водопроводу
- 9** Сливной шланг
- 10** Транспортировочные болты
- 11** Ножки для выравнивания прибора

ДОПОЛНИТЕЛЬНЫЕ ПРИНАДЛЕЖНОСТИ

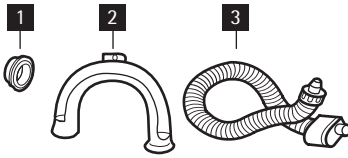

1 Пластиковая заглушка

Служит для заглушения отверстия на задней части корпуса после удаления из него транспортировочного болта.

2 Пластиковая направляющая для шланга

Служит для установки сливного шланга на край раковины.

3 Наливной шланг с защитой от перелива

Служит для предотвращения возможных протечек.

ПАНЕЛЬ УПРАВЛЕНИЯ

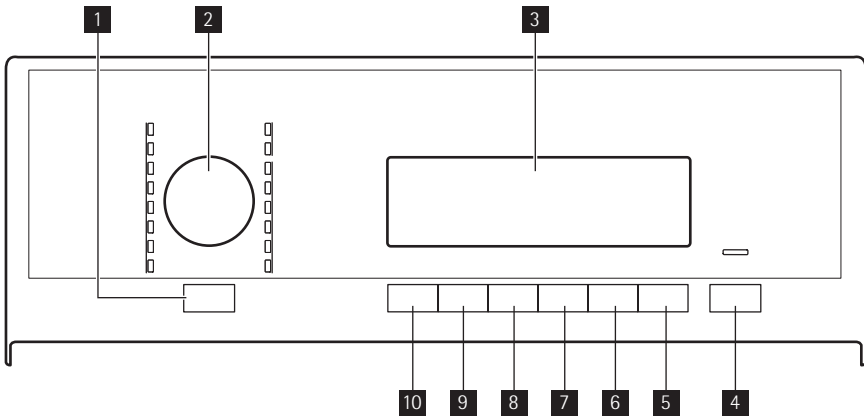

1 Кнопка автоотключения

2 Селектор программ

3 Дисплей

4 Кнопка "Пуск/Пауза" 

5 Кнопка отсрочки пуска 

6 Кнопка "Экономия времени" 

7 Кнопка дополнительного полоскания



8 Кнопка "Выведение пятен" / "Предварительная стирка" 

9 Кнопка отжима 

10 Кнопка выбора температуры 

КНОПКА АВТООТКЛЮЧЕНИЯ **1**

Служит для включения или выключения прибора. При включении прибора выдается звуковой сигнал.

Функция AUTO OFF автоматически выключает прибор для прекращения потребления электроэнергии, если:

- прибор не используется в течение пяти минут после нажатия кнопки **4** ;
- Все установки при этом сбрасываются.
- Снова нажмите на кнопку **1** для повторного включения прибора.

- Снова выберите программу стирки и все необходимые функции.
- Спустя пять минут после окончания программы стирки. См. раздел "По окончании программы".

СЕЛЕКТОР ПРОГРАММ **2**

Селектор служит для выбора программ. При этом загорается индикатор соответствующей программы.

ДИСПЛЕЙ **3**

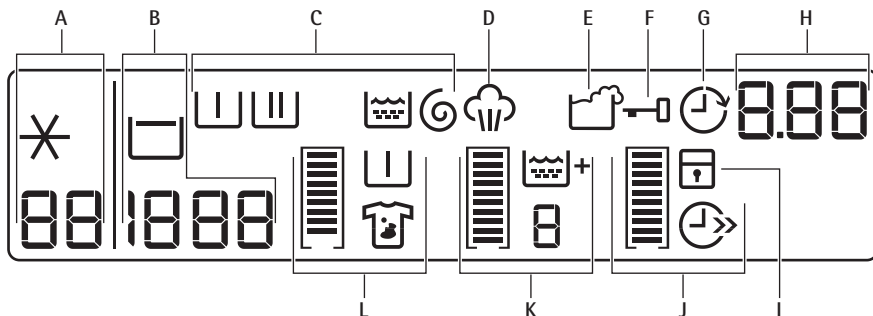







Дисплей используется для отображения следующих сведений:







A		Температура заданной программы
		Холодная вода
B		Скорость отжима заданной программы
		Символ "Без отжима" ¹⁾
		Символ остановки с водой в баке
C		Этап предварительной стирки
		Этап стирки
		Этапы полосканий
		Этап отжима
	Символы этапов	
	<ul style="list-style-type: none"> • При выборе программы на дисплее отображаются символы всех этапов выбранной программы. • При запуске программы на дисплее мигает только символ текущего этапа программы. • По завершении программы на дисплее остается символ последнего этапа программы. 	
D		Индикатор отпаривания загорается при выборе программы "Отпаривание".

¹⁾ Только в случае использования программ "Отжим" и "Слив".

E		Значок передозировки средства для стирки появляется в конце этапа, если прибор определяет, что было использовано слишком много средства для стирки.
F		<p>Если отображается этот символ, дверца прибора открыть невозможно.</p> <p>Дверцу можно открыть только после того, как этот символ пропадет с дисплея.</p> <p>Если программа завершена, но символ по-прежнему светится:</p> <ul style="list-style-type: none"> • была выбрана функция "Остановка с водой в баке"; • в барабане есть вода.
G		В случае выбора функции отсрочки пуска высвечивается символ отсрочки пуска.
	1:25	<ul style="list-style-type: none"> • Время работы программы <p>После запуска программы время работы программы уменьшается с шагом в одну минуту.</p>
	2h	<ul style="list-style-type: none"> • Отсрочка пуска <p>При нажатии кнопку отсрочки пуска на дисплее отображается время отсрочки пуска.</p>
H	E20	<ul style="list-style-type: none"> • Коды неисправностей <p>В случае неисправности прибора на дисплее отображается код неисправности. См. "Устранение неисправностей".</p>
	Err	<ul style="list-style-type: none"> • Это сообщение отображается на дисплее в течение нескольких секунд если: <ul style="list-style-type: none"> – задана функция, неприменимая к выбранной программе; – программа была изменена в процессе ее выполнения;
		<ul style="list-style-type: none"> • выполнение программы завершено.
I		Если была включена функция "Защита от детей", на дисплее высвечивается этот символ.

Графические полоски

	Пустой индикатор появляется только в том случае, если соответствующая функция применима к выбранной программе.
	 Индикатор "наполняется" в соответствии с выбранными функциями.
	В случае неверного выбора сообщение Err ("Ошибка") показывает, что данный выбор недоступен.
J	 Символ "Экономия времени" высвечивается в случае, если была задана одна из следующих продолжительностей программы:
	 • "Сокращенное время стирки"
	 • "Очень быстрая стирка"

		В случае выбора дополнительного этапа полоскания высвечивается значок этой функции.
K		Числовое значение отражает общее число полосканий.
		Если было выбрано максимальное число полосканий, индикатор заполняется целиком.
L		Индикатор выведения пятен высвечивается при включении данной функции.
		Индикатор предварительной стирки высвечивается при включении данной функции.
		При выборе какой-либо одной функции индикатор заполнен не полностью.
		При выборе обеих функций индикатор заполнен полностью.

КНОПКА "ПУСК/ПАУЗА" **4**

Для запуска или приостановки программы нажмите на кнопку **4**.

КНОПКА ОТСРОЧКИ ПУСКА **5**

Нажмите на кнопку **5**, если требуется отсрочить пуск программы на время от 30 минут до 20 часов.

КНОПКА "ЭКОНОМИЯ ВРЕМЕНИ" **6**

Нажмите на кнопку **6** для сокращения продолжительности программы.

- Одно нажатие устанавливает режим "Сокращенное время стирки" для белья, которое носили один день.
- Два нажатия устанавливает режим "Очень быстрая стирка" для белья очень малой степени загрязненности.



Некоторые программы позволяют выбрать только одну из этих двух функций.

КНОПКА ДОПОЛНИТЕЛЬНОГО ПОЛОСКАНИЯ **7**

Нажмите на кнопку **7** для добавления к программе стирки этапов дополнительного полоскания.

Используйте данную функцию в случае аллергии на средства для стирки или если вода в Вашем регионе отличается мягкостью.

КНОПКА "ВЫВЕДЕНИЕ ПЯТЕН"- "ПРЕДВАРИТЕЛЬНАЯ СТИРКА" **8**

Нажмите на кнопку **8** для добавления к программе стирки этапа выведения пятен и/или этапа предварительной стирки. Нажимайте на кнопку нужное количество раз, чтобы включить одну или обе функции. На дисплее высветится соответствующий символ и индикаторная полоска.

ВЫВЕДЕНИЕ ПЯТЕН

- Выбирайте эту функцию при стирке белья со стойкими пятнами.

Выбрав данную функцию, добавьте в отделение  средство для выведения пятен. Данная функция увеличивает продолжительность стирки.



Эта функция недоступна при температуре стирки ниже 40°C.

ПРЕДВАРИТЕЛЬНАЯ СТИРКА

- Функция используется для добавления к этапу стирки этапа предварительной стирки. Функцию рекомендуется использовать в случае высокой степени загрязненности белья.



Выбор этой функции увеличивает продолжительность программы.

КНОПКА ОТЖИМА **9**

Используйте эту кнопку:

- Для уменьшения максимальной скорости этапа отжима, заданной в самой программе.



На дисплее отображается только набор скоростей отжима, доступных для выбранной пользователем программы стирки.

- Отключение этапа отжима.
- Включение функции "Остановка с водой в баке". Выберите данную функцию для предотвращения образования складок на ткани. При этом по завершении программы прибор не сливает воду.

КНОПКА ВЫБОРА ТЕМПЕРАТУРЫ **10**

Для изменения температуры по умолчанию нажмите кнопку **10**. Когда на дисплее отображается ✖ -, это означает, что прибор не будет подогревать воду.

ЗВУКОВАЯ СИГНАЛИЗАЦИЯ

Звуковые сигналы выдаются в следующих случаях:

- при включении прибора;
- при выключении прибора;
- при нажатии на кнопки;
- по завершении работы программы;
- в случае неисправности прибора;



Для **выключения/включения** звуковой сигнализации одновременно нажмите на кнопки **7** и **8** и удерживайте их в течение шести секунд.



При отключении звуковой сигнализации сигналы выдаются только при нажатии на кнопки, а также при возникновении неисправности.

ФУНКЦИЯ "ЗАЩИТА ОТ ДЕТЕЙ"

Данная функция не позволяет детям играть с панелью управления.



- Для включения функции одновременно нажмите на кнопки **9** и **10** и удерживайте их, пока на дисплее не появится значок .
- Для выключения функции одновременно нажмите на кнопки **9** и **10** и удерживайте их, пока с дисплея не исчезнет значок .

Функцию можно включить:





- Перед нажатием на кнопку "Пуск/Пауза" **4**; в этом случае прибор будет нельзя запустить.
- После нажатия на кнопку "Пуск/Пауза" **4**; при этом все кнопки и селектор программ перестанут реагировать на действия пользователя.







ПОСТОЯННОЕ ВКЛЮЧЕНИЕ ДОПОЛНИТЕЛЬНОГО ПОЛОСКАНИЯ



Данная функция позволяет включить дополнительное полоскание так, чтобы оно всегда добавлялось при выборе любой программы.

- Для **включения** функции одновременно нажмите на кнопки **5** и **6** и удерживайте их, пока на дисплее не появится символ .
- Для **выключения** функции одновременно нажмите на кнопки **5** и **6** и удерживайте их, пока с дисплея не исчезнет значок .

ПРОГРАММЫ СТИРКИ

Программа Температура	Тип загрузки Макс. вес загрузки	Описание цикла	Режимы
 Хлопок 95° - Cold	Белый и цветной хлопок сильной степени загрязнения. макс. загрузка 6 кг	Стирка Полоска- ния Продолжи- тельный отжим	СНИЖЕНИЕ СКО- РОСТИ ОТЖИМА ОСТАНОВКА С ВО- ДОЙ В БАКЕ ПРЕДВАРИТЕЛЬ- НАЯ СТИРКА ¹⁾ /ВЫ- ВЕДЕНИЕ ПЯТЕН ²⁾ ДОПОЛНИТЕЛЬ- НОЕ ПОЛОСКАНИЕ ЭКОНОМИЯ ВРЕ- МЕНИ ³⁾
 "Сверхтихий режим" 95° – стирка в холодной во- де	Белый и цветной хлопок обычной степени загрязнения. макс. загрузка 6 кг	Стирка Полоска- ния Остановка с водой в баке	ПРЕДВАРИТЕЛЬ- НАЯ СТИРКА ¹⁾ /ВЫ- ВЕДЕНИЕ ПЯТЕН ²⁾ ДОПОЛНИТЕЛЬ- НОЕ ПОЛОСКАНИЕ ЭКОНОМИЯ ВРЕ- МЕНИ ³⁾
 Синтетика 60° – стирка в холодной во- де	Синтетика или смесовые ткани обы- чной степени загрязнения. макс. загрузка 2,5 кг	Стирка Полоска- ния Быстрый отжим	СНИЖЕНИЕ СКО- РОСТИ ОТЖИМА ОСТАНОВКА С ВО- ДОЙ В БАКЕ ПРЕДВАРИТЕЛЬ- НАЯ СТИРКА ¹⁾ /ВЫ- ВЕДЕНИЕ ПЯТЕН ²⁾ ДОПОЛНИТЕЛЬ- НОЕ ПОЛОСКАНИЕ ЭКОНОМИЯ ВРЕ- МЕНИ
 Легкая глажка 60° – стирка в холодной во- де	Синтетические ткани. Стирка и от- жим этой программы производятся в щадящем режиме, чтобы предотвра- тить образование складок на белье. Прибор выполнит несколько допол- нительных полосканий. макс. загрузка 1 кг	Стирка Полоска- ния Быстрый отжим	СНИЖЕНИЕ СКО- РОСТИ ОТЖИМА ПРЕДВАРИТЕЛЬ- НАЯ СТИРКА ¹⁾ ДОПОЛНИТЕЛЬ- НОЕ ПОЛОСКАНИЕ ЭКОНОМИЯ ВРЕ- МЕНИ

Программа Температура	Тип загрузки Макс. вес загрузки	Описание цикла	Режимы
 <p>Деликатные ткани 40° – стирка в холодной во- де</p>	<p>Деликатные ткани из акрила, вискозы, полиэфира обычной степени загрязнения. макс. загрузка 2,5 кг</p>	<p>Стирка Полоска- ния Быстрый отжим</p>	<p>СНИЖЕНИЕ СКО- РОСТИ ОТЖИМА ОСТАНОВКА С ВО- ДОЙ В БАКЕ ПРЕДВАРИТЕЛЬ- НАЯ СТИРКА¹⁾/ВЫ- ВЕДЕНИЕ ПЯТЕН²⁾ ДОПОЛНИТЕЛЬ- НОЕ ПОЛОСКАНИЕ ЭКОНОМИЯ ВРЕ- МЕНИ</p>
 <p>Шерсть 40° – стирка в холодной во- де</p>	<p>Шерстяные изделия, пригодные для машинной стирки, а также шерстяные изделия, подлежащие ручной стирке и изделия из деликатных тканей, имеющие на этикетке символ "ручная стирка". макс. загрузка 1 кг</p>	<p>Стирка Полоска- ния Быстрый отжим</p>	<p>СНИЖЕНИЕ СКО- РОСТИ ОТЖИМА ОСТАНОВКА С ВО- ДОЙ В БАКЕ</p>
 <p>Подушки 60° - 30°</p>	<p>Специальная программа для стирки одного одеяла из синтетики, стеганого или пухового одеяла, покрывала и т.д. макс. загрузка 2,5 кг</p>	<p>Стирка Полоска- ния Быстрый отжим</p>	<p>СНИЖЕНИЕ СКО- РОСТИ ОТЖИМА</p>
 <p>Гипоаллер- генная стирка 60°</p>	<p>Изделия из белого хлопка. Данная программа удаляет микроорганизмы путем стирки при температуре 60°C и добавления дополнительного полоскания. Это делает стирку более эффективной. Поместите в отделение дозатора для предварительной стирки специальную гипоаллергенную добавку и выберите дополнительную функцию "Выведение пятен". макс. загрузка 6 кг</p>	<p>Стирка Полоска- ния Продолжи- тельный отжим</p>	<p>СНИЖЕНИЕ СКО- РОСТИ ОТЖИМА ОСТАНОВКА С ВО- ДОЙ В БАКЕ ПРЕДВАРИТЕЛЬ- НАЯ СТИРКА¹⁾/ВЫ- ВЕДЕНИЕ ПЯТЕН²⁾ ДОПОЛНИТЕЛЬ- НОЕ ПОЛОСКАНИЕ</p>
 <p>Отжим / Слив 4)</p>	<p>Все ткани. Этап отжима рассчитан на отжим изделий из хлопка. Выберите скорость отжима согласно типу ткани. макс. загрузка 6 кг</p>	<p>Слив воды Этап отжи- ма</p>	<p>СНИЖЕНИЕ СКО- РОСТИ ОТЖИМА БЕЗ ОТЖИМА</p>
 <p>Полоскание</p>	<p>Все ткани. макс. загрузка 6 кг</p>	<p>Одно поло- скание с дополни- тельным циклом от- жима</p>	<p>СНИЖЕНИЕ СКО- РОСТИ ОТЖИМА ОСТАНОВКА С ВО- ДОЙ В БАКЕ ДОПОЛНИТЕЛЬ- НОЕ ПОЛОСКА- НИЕ⁵⁾</p>

Программа Температура	Тип загрузки Макс. вес загрузки	Описание цикла	Режимы
 Джинсы 60° – стирка в холодной воде	Брюки, рубашки или куртки из джинсовой ткани, а также трикотажные изделия, изготовленные из современных высокотехнологичных материалов. макс. загрузка 3 кг	Стирка Полоскания Быстрый отжим	СНИЖЕНИЕ СКОРОСТИ ОТЖИМА ОСТАНОВКА С ВОДОЙ В БАКЕ ПРЕДВАРИТЕЛЬНАЯ СТИРКА ¹⁾ ДОПОЛНИТЕЛЬНОЕ ПОЛОСКАНИЕ
20 Min. - 3kg 40° - 30°	Быстрая стирка спортивной одежды, или вещей из хлопка синтетики невысокой степени загрязнения или надетых только один раз. макс. загрузка 3 кг	Стирка Полоскания Быстрый отжим	СНИЖЕНИЕ СКОРОСТИ ОТЖИМА
SUPER ECO Стирка в холодной воде	Смешанные ткани (изделия из хлопка и синтетики). Данная программа рассчитана на экономию электроэнергии, воды и времени. ⁶⁾ макс. загрузка 3 кг	Стирка Полоскания Быстрый отжим	СНИЖЕНИЕ СКОРОСТИ ОТЖИМА ОСТАНОВКА С ВОДОЙ В БАКЕ ДОПОЛНИТЕЛЬНОЕ ПОЛОСКАНИЕ
ECO  Экономичная 60° - 40°	Белый и цветной нелиняющий хлопок обычной степени загрязнения. Выбор этой программы обеспечивает хорошие результаты стирки и уменьшает потребление электроэнергии. Продолжительность программы стирки при этом увеличивается. макс. загрузка 6 кг	Стирка Полоскания Продолжительный отжим	СНИЖЕНИЕ СКОРОСТИ ОТЖИМА ОСТАНОВКА С ВОДОЙ В БАКЕ ПРЕДВАРИТЕЛЬНАЯ СТИРКА ¹⁾ /ВЫВЕДЕНИЕ ПЯТЕН ²⁾ ДОПОЛНИТЕЛЬНОЕ ПОЛОСКАНИЕ ЭКОНОМИЯ ВРЕМЕНИ ³⁾

1) В случае использования жидкого средства для стирки выбирайте программу без предварительной стирки.

2) функция выведения пятен недоступна при температуре стирки менее 40°C.

3) При выборе режима "Очень быстрая стирка" рекомендуется уменьшить загрузку белья. Полная загрузка прибора возможна, однако качество стирки при этом будет снижено.

4) Для выбора только программы "СЛИВ" выберите функцию "БЕЗ ОТЖИМА".

5) Нажмите кнопку "ДОПОЛНИТЕЛЬНОЕ ПОЛОСКАНИЕ" для добавления полосканий. При пониженной скорости отжима прибор производит ряд щадящих полосканий и короткий отжим.

6) Программа пригодна при использовании средств стирки, эффективных при низкой температуре воды.

ПРОГРАММЫ ОТПАРИВАНИЯ

Программа ¹⁾	Тип загрузки	макс. загрузка
-------------------------	--------------	----------------

	<p>Освежение отпариванием Данный цикл используется, чтобы избавиться белье от запахов.</p>	<p>Изделия из хлопка и синтетики. Не используйте программу "Отпаривание" со следующими типами белья:</p>	<p>до 1 кг</p>
	<p>Отпаривание не удаляет запахи от животных.</p>	<ul style="list-style-type: none"> • одежда, на этикетке которой не указано, что она пригодна для барабанной сушки; • одежда с пластиковой, металлической, деревянной или аналогичной фурнитурой. 	<p>до 1 кг</p>
	<p>Антисминание посредством отпаривания Данный этап помогает избавиться от складок на одежде.</p>		<p>Отпариванию можно подвергать сухую, выстиранную одежду или одежду, которая была надета один раз. Эти программы могут уменьшать складки и запахи и придавать одежде более разглаженный вид. Не используйте какие бы то ни было средства для стирки. При необходимости удалите загрязнения с помощью стирки или локального выведения пятен. При отпаривании гигиенической обработки вещей не происходит.</p>

1) При выборе программы "Отпаривание" для обработки сухого белья по окончании цикла белье будет влажным на ощупь. Рекомендуется оставить белье на воздухе примерно на 10 минут для испарения остатков влаги. По завершении программы быстро извлеките белье из барабана. По окончании цикла отпаривания одежду, возможно, все равно придется погладить, но для этого потребуются меньше усилий.

ПОКАЗАТЕЛИ ПОТРЕБЛЕНИЯ

Программа ¹⁾	Потребление энергии (кВт·ч)	Потребление воды (литры)
Хлопок 90°C	2,00	55
Сверхтихий режим 90°C	2,00	90
Синтетика 60°C	0,85	44
Легкая глажка 60°C	0,50	55
Деликатные ткани, 40°C	0,50	48
Шерсть/Шелк 40°C	0,50	50
Одеяло 60°C	0,65	70
Гипоаллергенная 60°C	1,45	65
Отжим / Слив	0,05	/
Полоскание	0,10	35
Джинсовые вещи 60°C	0,90	55
20 мин 3 кг 30°C	0,35	50
Супер Эконом	0,15	38
Экономичная, 90°C	1,80	55
Экономичная, 60°C ²⁾	0,65	39

Программа ¹⁾	Потребление энергии (кВт·ч)	Потребление воды (литры)
Экономичная, 40°C ²⁾	0,65	42
 Приведенные в данной таблице данные по нормам расхода являются ориентировочными. Они могут меняться в зависимости от объема и типа загрузки, температуры воды в водопроводной сети и комнатной температуры.		

1) Продолжительность программы отображается на дисплее.

2) Данная программа является проверочной программой для испытательных лабораторий. Она соответствует последней одобренной редакции стандарта EN60456 и рассчитана на максимальную загрузку изделий из хлопка на максимальной скорости отжима.

ПЕРЕД ПЕРВЫМ ИСПОЛЬЗОВАНИЕМ

Поместите в основное отделение дозатора средства для стирки небольшое количество средства для стирки. Не загружая в прибор одежды, выберите и запустите про-

грамму для стирки изделий из хлопка на максимальной температуре. Эта процедура удалит из барабана и бака какие бы то ни было загрязнения.

ЭКСПЛУАТАЦИЯ ПРИБОРА

1. Откройте водопроводный кран.
2. Вставьте вилку сетевого кабеля в розетку.
3. Включите прибор нажатием на кнопку .
4. Поместите вещи в прибор.
5. Правильно выберите дозировку средства для стирки и добавок.
6. Выберите подходящую программу стирки в соответствии с типом одежды и степенью ее загрязненности.

ЗАГРУЗКА БЕЛЬЯ

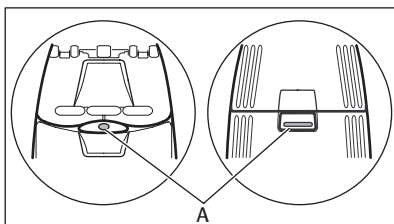

1. Откройте крышку прибора.



2. Нажмите на кнопку А (зависит от модели). Автоматически откроется барабан.
3. Загрузите белье. Не превышайте норму загрузки белья.
4. Закройте барабан и крышку стиральной машины.

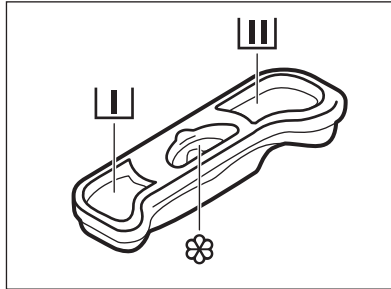

Перед тем, как закрыть крышку прибора, убедитесь, что барабан закрыт как следует.

ДОБАВЛЕНИЕ СРЕДСТВА ДЛЯ СТИРКИ И ДОБАВОК



	Отделение дозатора средств для стирки, предназначенное для этапа предварительной стирки и программы замачивания.
	Отделение дозатора средств для стирки, предназначенное для этапа стирки.
	Отделение для жидких добавок (кондиционера для тканей, средства для подкрахмаливания). Отметка M указывает на максимальный уровень жидких добавок.

 Всегда следуйте инструкциям, приведенным на упаковке средств для стирки.

ВЫБОР И ЗАПУСК ПРОГРАММЫ

1. Поверните селектор программ. При этом загорится индикатор соответствующей программы.
2. Индикатор кнопки **4** замигает красным.
3. На дисплее отобразится температура по умолчанию, скорость отжима и пустые индикаторы доступных дополнительных функций.
4. Для изменения температуры или скорости отжима нажмите на соответствующие кнопки.
5. Выберите функции из списка доступных для данной программы функций.
6. Нажмите кнопку **4** для запуска программы. Загорится индикатор кнопки **4**.

2. Снова нажмите на кнопку **4**. Программы стирки продолжит работу.

ОТМЕНА ПРОГРАММЫ

1. Для отмены программы и выключения прибора нажмите на кнопку **1**.
2. Для включения прибора снова нажмите на кнопку **1**. Теперь можно выбрать новую программу стирки.

 Прибор не сливает воду.

ИЗМЕНЕНИЕ ВЫБРАННОЙ ФУНКЦИИ

Ряд функций можно изменить до того, как они будут запущены.

1. Нажмите на кнопку **4**. Замигает индикатор.
2. Измените выбранную ранее функцию.

ПРИОСТАНОВКА ПРОГРАММЫ

1. Нажмите на кнопку **4**. Замигает индикатор.

УСТАНОВКА ОТСРОЧКИ ПУСКА.

1. Нажимайте на кнопку **5** до тех пор, пока на дисплее не отобразится нужное количество часов. При этом высветится соответствующий символ.
2. Нажмите кнопку **4**. Прибор начнет обратный отсчет времени до пуска.

После завершения обратного отсчета произойдет автоматический запуск программы.



Перед нажатием на кнопку **4**, запускающей прибор, можно отменить или изменить время отсрочки пуска.

При выборе программы **Отпаривание** функция отсрочки пуска недоступна.

ОТМЕНА ЗАДЕРЖКИ ПУСКА

1. Нажмите на кнопку **4**. Замигает соответствующий индикатор.
2. Многократным нажатием кнопки **5** добейтесь отображения на дисплее знака **0'**.
3. Нажмите на кнопку **4**. Начнется выполнение программы.

ОТКРОЙТЕ КРЫШКУ

Во время выполнения программы или отсчета времени при отсрочке пуска крышка остается заблокированной.

ПО ОКОНЧАНИИ ПРОГРАММЫ

- Прибор автоматически завершит работу.
- Прозвучит звуковой сигнал.
- На дисплее высветится .
- Индикатор **4**, встроенный в кнопку "Пуск/Стоп", погаснет.
- Крышку можно открыть примерно через две минуты после остановки работы прибора. Значок блокировки дверцы пропадет с дисплея.
- Для выключения прибора нажмите на кнопку **1**. Через пять минут после окончания программы стирки функция

Чтобы открыть крышку:

1. нажмите на кнопку **4**. Крышку можно открыть примерно через две минуты после остановки работы прибора. Символ блокировки дверцы при этом пропадет с дисплея.
2. Откройте крышку.
3. Закройте крышку и нажмите на кнопку **4**. Выполнение программы или отсчета времени отсрочки пуска продолжится.



Если температура или уровень воды в барабане слишком высоки, значок блокировки дверцы не пропадет с дисплея, и дверцу нельзя будет открыть. При необходимости открыть крышку проделайте следующее.

1. Выключите прибор.
2. Подождите несколько минут.
3. Убедитесь, что в барабане нет воды.



После выключения прибора необходимо заново задать программу.

"АВТООТКЛЮЧЕНИЕ" автоматически выключит прибор.



При повторном включении прибора на дисплее отобразится последняя выбранная программа. Для выбора новой программы стирки поверните селектор программ.

- Выньте белье из прибора. Убедитесь, что барабан пуст.
- Оставьте дверцу приоткрытой для предотвращения образования плесени и неприятных запахов.
- Закройте водопроводный вентиль.

Программа стирки завершена, но работает программа "Остановка с водой в баке":

- барабан регулярно совершает вращения для предотвращения образования складок на белье
- дверца остается заблокированной.
- Чтобы открыть дверцу, необходимо слить воду.

Для слива воды:

1. При необходимости понизьте скорость отжима.

2. Нажмите кнопку "Пуск/Пауза" **4**. Прибор произведет слив воды и отжим.
3. По окончании программы символ блокировки дверцы пропадет с экрана и дверцу можно будет открыть.
4. Выключите прибор.



Прибор автоматически произведет слив воды и отжим приблизительно через 18 часов.

ПОЛЕЗНЫЕ СОВЕТЫ

ЗАГРУЗКА БЕЛЬЯ

- Разделите белье на: белое белье, цветное белье, синтетику, тонкое деликатное белье и изделия из шерсти.
- Следуйте инструкциям, приведенным на ярлыках вещей с информацией по уходу за ними.
- Не стирайте одновременно белое и цветное белье.
- Некоторые цветные вещи могут линять при первой стирке. Рекомендуется в первый раз стирать их отдельно
- Застегните наволочки, закройте молнии, зацепите крючки, защелкните кнопки. Завяжите ремешки.
- Выньте из карманов все их содержимое и расправьте вещи.
- Выверните многослойные изделия, изделия из шерсти и вещи с аппликациями.
- Выведите стойкие пятна.
- При помощи специального средства для стирки отстирайте сильно загрязненные места.
- Соблюдайте осторожность при обращении с занавесками. Удалите крючки или поместите занавески в мешок для стирки или наволочку.
- Не стирайте в приборе:
 - белье с необработанными краями или разрезами;
 - бюстгалтеры "на косточках";
 - помещайте небольшие вещи в мешок для стирки.

- При крайне малой загрузке на этапе отжима может иметь место дисбаланс. В этом случае вручную распределите вещи в барабане и снова запустите этап отжима.

СТОЙКИЕ ПЯТНА

Вода и средство для стирки могут не справиться с некоторыми пятнами. Такие загрязнения рекомендуется удалять до загрузки одежды в прибор. В продаже имеются специализированные средства для выведения пятен. Используйте пятновыводители, подходящие к конкретному типу пятен и ткани.

СРЕДСТВА ДЛЯ СТИРКИ И ДОБАВКИ

- Используйте только средства для стирки и добавки, предназначенные специально для стиральных машин.
- Не смешивайте разные средства для стирки.
- В целях сохранения окружающей среды не используйте средства для стирки в количествах, превышающих необходимые.
- Следуйте инструкциям, приведенным на упаковке данных средств.
- Выбирайте средства, подходящие для типа и цвета конкретной ткани, температуры программы стирки и уровня загрязненности.

- В случае использования жидких средств для стирки не используйте предварительную стирку.
- Если в приборе отсутствует дозатор средства для стирки с заслонкой, добавляйте жидкие средства для стирки при помощи дозирующего шарика.

ЖЕСТКОСТЬ ВОДЫ

Если вода в Вашем регионе имеет высокую или среднюю жесткость, рекомендуется использовать предназначенные для стиральных машин смягчители для воды. В регионах, где вода имеет низкую жесткость, ис-

пользование смягчителя для воды не требуется.

Чтобы узнать уровень жесткости воды в Вашем регионе обратитесь местную службу контроля водоснабжения.

Следуйте инструкциям, приведенным на упаковке данных средств.

Единицы измерения жесткости воды:

- градусы по немецкому стандарту (°dH);
- градусы по французскому стандарту (°TH);
- ммоль/л (миллимоль на литр — международная единица жесткости воды);
- градусы по шкале Кларка.

Таблица жесткости воды

Уровень	Тип	Жесткость воды			
		°dH	°Т.Н.	ммоль/л	градусы Кларка
1	мягкая	0-7	0-15	0-1.5	0-9
2	средней жесткости	8-14	16-25	1.6-2.5	10-16
3	жесткая	15-21	26-37	2.6-3.7	17-25
4	очень жесткая	> 21	> 37	>3.7	>25

УХОД И ОЧИСТКА



ВНИМАНИЕ!

Перед очисткой прибора выньте вилку сетевого кабеля из розетки.

УДАЛЕНИЕ НАКИПИ

Вода содержит минеральные соли. При необходимости удаления накипи используйте смягчитель для воды.

Используйте средства, специально предназначенные для стиральных машин. Следуйте инструкциям производителя, приведенным на упаковке данных средств. Данную операцию следует производить отдельно от стирки белья.

ЧИСТКА НАРУЖНЫХ ПОВЕРХНОСТЕЙ

Для очистки прибора используйте только теплую воду с мылом. Насухо вытрите все поверхности.



ПРЕДУПРЕЖДЕНИЕ!

Не используйте составы на основе спирта, растворителей или химических веществ.

"ПРОФИЛАКТИЧЕСКАЯ СТИРКА"

При использовании программ стирки при низкой температуре в барабане могут задерживаться остатки средства для стирки. Регулярно производите "профилактическую стирку". Для этого сделайте следующее:

- выньте белье из барабана;
- выберите программу стирки хлопка с наиболее высокой температурой;

- Используйте надлежащее количество стирального порошка с биодобавками. После каждой стирки оставляйте дверцу открытой на определенное время во избе-

жание образования плесени и выветривания неприятных запахов.

ДОЗАТОР МОЮЩЕГО СРЕДСТВА

Очистка дозатора средства для стирки:

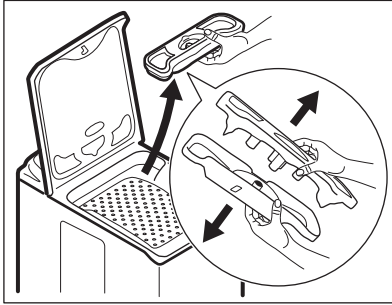

1. Извлеките дозатор средства для стирки и отделите две его части друг от друга;
2. промойте водой все детали дозатора;
3. соберите обе части дозатора средства для стирки в одно целое;
4. установите дозатор средства для стирки обратно на место.

СЛИВНОЙ ФИЛЬТР



Регулярно проверяйте состояние сливного фильтра и не забывайте его очищать.



ВНИМАНИЕ!

- Выньте вилку сетевого кабеля из розетки.
- Не извлекайте фильтр во время работы прибора. Не производите очистку сливного фильтра, если в приборе находится горячая вода. Перед очисткой фильтра убедитесь, что вода холодная.

Очистка сливного фильтра:

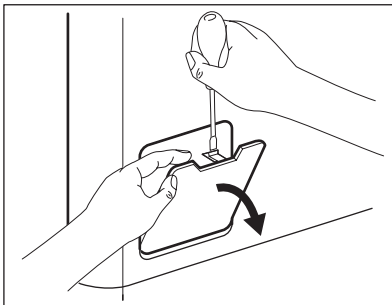

1. Откройте дверцу сливного фильтра.

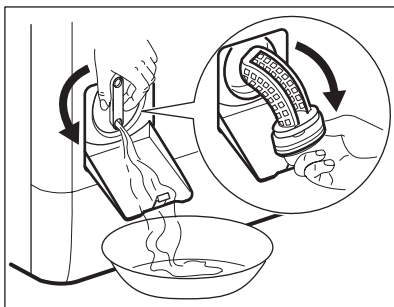

2. Подставьте под слив фильтра контейнер, чтобы собрать вытекающую воду. Поверните ручку фильтра в вертикальное положение.
3. Полностью поверните ручку и извлеките фильтр.
4. Удалите ворс и посторонние объекты.
5. Промойте фильтр водой.
6. Поместите фильтр обратно и закрутите его.
7. Затяните как следует, чтобы предотвратить протечку.
8. Закройте дверцу сливного фильтра.

ФИЛЬТРЫ НАЛИВНОГО ШЛАНГА И НАЛИВНОГО КЛАПАНА



ВНИМАНИЕ!

- Выньте вилку сетевого кабеля из розетки.

Очистка фильтров наливного шланга:

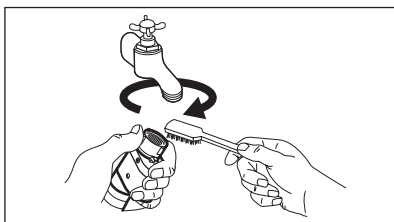

1. Закройте водопроводный вентиль.
2. Снимите наливной шланг с крана.
3. Прочистите фильтр шланга жесткой щеткой.

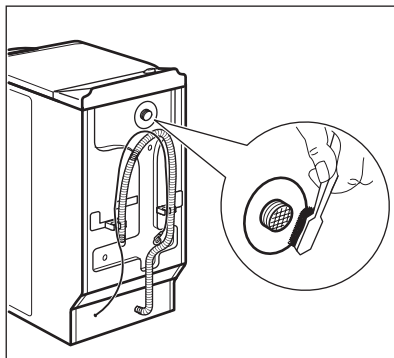

4. Снимите наливной шланг, подключенный к прибору сзади.
5. Прочистите фильтр наливного клапана жесткой щеткой или полотенцем.

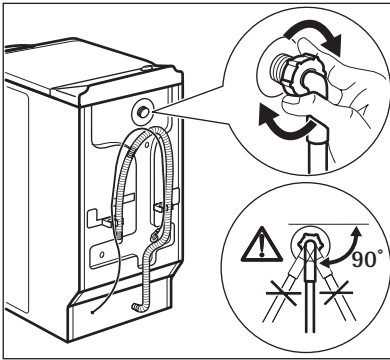

6. Подсоедините наливной шланг обратно. Во избежание утечек воды проверьте герметичность всех гидравлических соединений.
7. Откройте водопроводный кран.

ЭКСТРЕННЫЙ СЛИВ

В результате неисправности прибор может быть не в состоянии произвести слив воды. В этом случае выполните действия 1-3, описанные в разделе "Очистка сливного фильтра".

При необходимости очистите сам фильтр. Установите дренажную трубу на место и закройте заслонку сливного фильтра.

МЕРЫ ПРОТИВ ЗАМЕРЗАНИЯ

Если прибор установлен в месте, где температура может опускаться ниже 0°C, удалите из наливного шланга и сливного насоса оставшуюся там воду.

1. Закройте водопроводный вентиль и отсоедините наливной шланг.

2. Поместите конец наливного шланга в контейнер и дайте воде вытечь из шланга.
3. Выберите программу "Слив" и дайте ей проработать до конца.
4. Поверните селектор программ в положение "Стоп", чтобы отключить прибор от электропитания.
5. Отключите прибор от электросети.



ВНИМАНИЕ!

Перед тем, как вновь использовать прибор, убедитесь, что температура превышает 0°C.

Производитель не несет ответственности за ущерб, вызванный низкими температурами.

УСТРАНЕНИЕ НЕИСПРАВНОСТЕЙ И ОБСЛУЖИВАНИЕ

Прибор не запускается или останавливается во время работы.

Сначала попытайтесь найти решение проблемы (см. таблицу). Если решение не найдено, обратитесь в сервисный центр.

В случае ряда проблем прибором могут выдаваться звуковые сигналы, а на дисплее - высвечиваться коды ошибок:

- **E10** - В прибор не поступает вода.

- **E20** - Прибор не сливает воду.
- **E40** - Дверца прибора открыта или не закрыта как следует.
- **EFO** - Сработала система защиты от перелива.



ВНИМАНИЕ!

Перед выполнением проверки выключите прибор.

Неисправность	Возможная причина	Возможное решение
В прибор не поступает вода.	Закрит водопроводный кран.	Откройте водопроводный кран.
	Поврежден наливной шланг.	Убедитесь, что наливной шланг не поврежден.

Неисправность	Возможная причина	Возможное решение
	Засорены фильтры в наливном шланге.	Произведите чистку фильтров. См. "Уход и очистка".
	Водопроводный вентиль забит грязью или накипью.	Прочистите водопроводный кран.
	Неправильно подключен наливной шланг.	Убедитесь в правильности подключения шланга.
	Давление воды слишком низкое.	Обратитесь в местную службу водоснабжения.
Прибор не сливает воду.	Поврежден сливной шланг.	Убедитесь, что сливной шланг не поврежден.
	Засорился фильтр сливного насоса.	Прочистите фильтр сливного насоса. См. "Уход и очистка".
	Неправильно подключен сливной шланг.	Убедитесь в правильности подключения шланга.
	Была выбрана программа стирки без этапа слива воды.	Задайте программу слива.
	Была выбрана функция "Остановка с водой в баке".	Задайте программу слива.
Дверца прибора открыта или не закрыта как следует.		Плотно закройте дверцу.
Сработала система защиты от перелива.		<ul style="list-style-type: none"> • Отключите прибор от электросети. • Закройте водопроводный вентиль. • Обратитесь в сервисный центр.
Не производится отжим.	Этап отжима отключен.	Задайте программу отжима.
	Засорился фильтр сливного насоса.	Прочистите фильтр сливного насоса. См. "Уход и очистка".
	Имеет место дисбаланс при отжиме.	Распределите вещи в барабане вручную и снова запустите этап отжима.
Программа не запускается.	Вилка сетевого шнура не вставлена в розетку.	Вставьте вилку в розетку.
	Перегорел предохранитель на домашнем распределительном щите.	Замените предохранитель.
	Не была нажата кнопка 4	Нажмите на кнопку 4 .

Неисправность	Возможная причина	Возможное решение
	Задана отсрочка пуска.	Чтобы немедленно начать выполнение программы, отмените отсрочку пуска.
	Включена функция "Защита от детей".	Отключите функцию "Защита от детей".
Вода на полу.	Имеют место протечки в местах подсоединения шлангов для воды.	Проверьте герметичность всех гидравлических соединений.
	Имеет место протечка из сливного насоса.	Проверьте герметичность установки фильтра сливного насоса.
	Поврежден сливной шланг.	Убедитесь, что наливной шланг не поврежден.
Невозможно открыть дверцу прибора.	Работает программа стирки.	Подождите, пока не завершится программа стирки.
	В барабане есть вода.	Выберите программу "Слив" или "Отжим".
Прибор издает необычный шум.	Прибор не выровнен как следует.	Отрегулируйте положение прибора по горизонтали. См. "Установка".
	Не были удалены элементы упаковки или транспортировочные болты.	Удалите упаковку и транспортировочные болты. См. "Установка".
	Загрузка слишком мала.	Добавьте в барабан еще белья.
Прибор набирает воду и тут же производит ее слив.	Конец сливного шланга расположен слишком низко.	Удостоверьтесь, что сливной шланг находится в нужном положении.
Результаты стирки неудовлетворительны.	Средства для стирки недостаточно много, или оно выбрано неверно.	Увеличьте количество моющего средства или используйте другое моющее средство.
	Перед стиркой белья не были выведены стойкие пятна.	Для выведения стойких пятен используйте специальные средства.
	Была неверно задана температура.	Убедитесь в правильности выбранной температуры.
	Превышена норма загрузки.	Уменьшите загрузку белья.

После проверки включите прибор. Выполнение программы продолжится с того момента, на котором она была прервана. Если неисправность появится снова, обратитесь в сервисный центр.

Если на дисплее отображаются другие коды ошибок, обратитесь в сервисный центр.

СЕРВИС

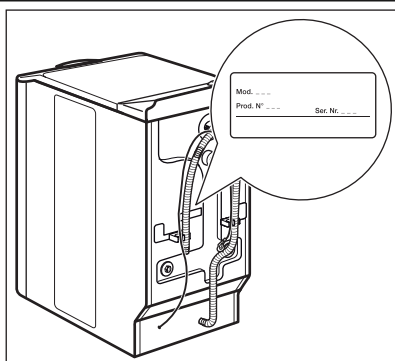

- Условия гарантии и контактная информация приведена в документах, входящих в комплект поставки прибора. Службе сервисного обслуживания понадобится информация, которая находится на табличке с техническими данными.

Рекомендуем записать их здесь:	
Модель (Mod.)
Номер изделия (Prod. N°)

Серийный номер (Ser. Nr.)
------------------------------	-------

ТЕХНИЧЕСКИЕ ДАННЫЕ

Габаритные размеры	Высота / Ширина / Глубина	400 / 850 / 600 мм
Подключение к электросети:	Напряжение	230 В
	Общая мощность	2200 Вт
	Предохранитель	10 А
	Частота	50 Гц
Давление в водопроводной сети	Минимум	0,5 бар (0,05 МПа)
	Максимум	8 бар (0,8 МПа)
Водоснабжение ¹⁾		Холодная вода
Максимальная загрузка	Хлопок	6 кг
Скорость отжима	Максимум	1500 об/мин

¹⁾ Присоедините наливной шланг к водопроводному крану с резьбой 3/4".

УСТАНОВКА

РАСПАКОВКА

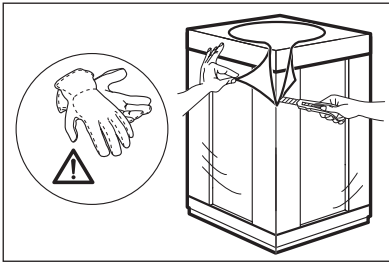

1. Снимите закрывающую прибор пленку. При необходимости воспользуйтесь режущим инструментом.

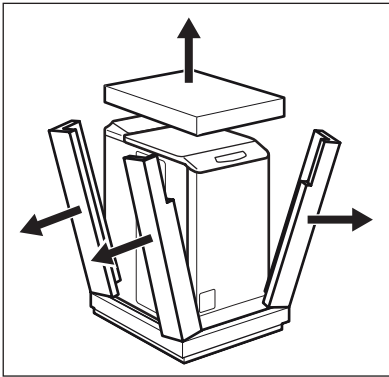

2. Удалите упаковочные элементы из полистирола.

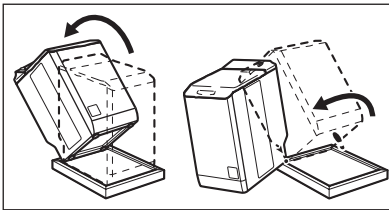

3. Наклоните прибор назад.
4. Наклоните прибор на одном из углов, чтобы удалить защитный элемент снизу.

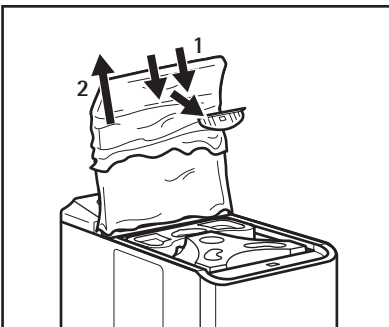

5. Откройте крышку.
6. Удалите элемент красного цвета и пластиковую пленку.

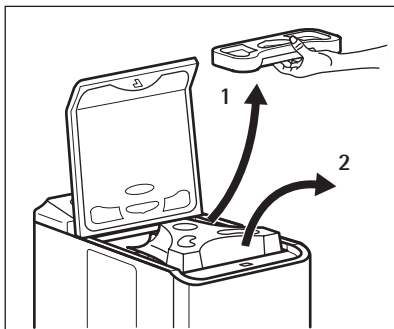

7. Извлеките дозатор средства для стирки.
8. Удалите элемент из полистирола.
9. Установите дозатор средства для стирки на место.
10. Откройте барабан и извлеките все, что в нем находится.

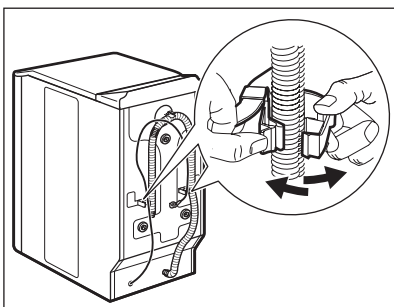

11. Отсоедините сетевой кабель и сливной шланг от держателей для шлангов.

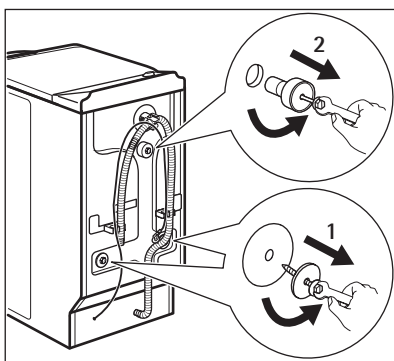

12. Вывинтите три болта.

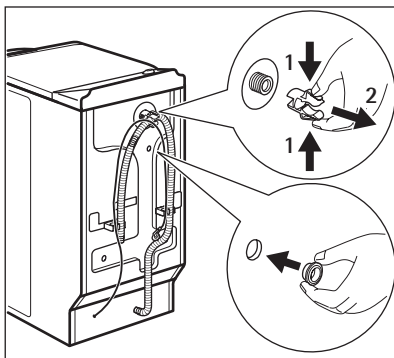

13. Удалите пластиковый элемент.
14. Замените пластиковую вставку пластиковой заглушкой. Заглушка находится в пакете с инструкцией по эксплуатации.

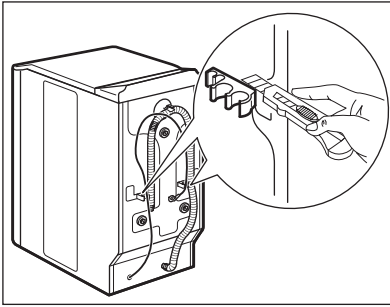

15. Для установки прибора на одном уровне с находящимися рядом предметами мебели отрежьте эти пластиковые элементы.



ВНИМАНИЕ!

Перед установкой прибора удалите всю упаковку и вывинтите все транспортировочные винты.



Рекомендуется сохранить упаковку и транспортировочные болты на случай, если придется перевозить прибор.

РАЗМЕЩЕНИЕ И ВЫРАВНИВАНИЕ

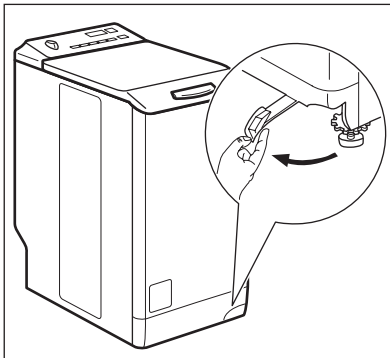

1. Потяните рычаг справа налево.
2. После выравнивания прибора переместите рычаг на место.

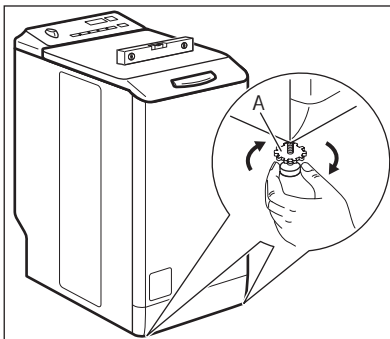

3. Установите прибор на ровный твердый пол.
4. Убедитесь, что ковровые покрытия не препятствуют циркуляции воздуха под прибором.
5. Убедитесь, что прибор не касается стен или других приборов или предметов мебели.
6. Ослабьте ножки для выравнивания по горизонтали. Проверьте точность выравнивания при помощи уровня. Затяните элементы А.
7. Надлежащее выравнивание прибора по горизонтали предотвращает появление вибрации, шума и перемещение прибора во время работы.

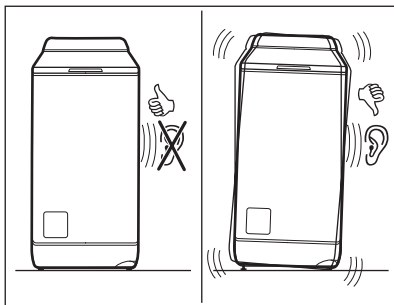

- Прибор должен стоять ровно и устойчиво.



ПРЕДУПРЕЖДЕНИЕ!

Не выравнивайте прибор путем подкладывания под ножки прибора кусочки картона, дерева и других подобных материалов.

НАЛИВНОЙ ШЛАНГ

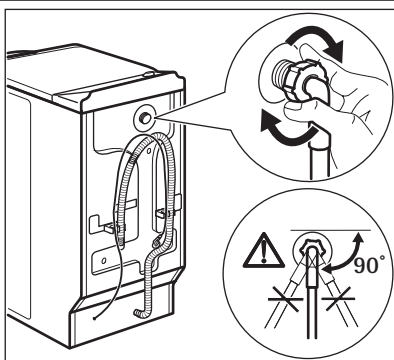

1. Подсоедините шланг к прибору. Ослабьте зажимную гайку и расположите его нужным образом.

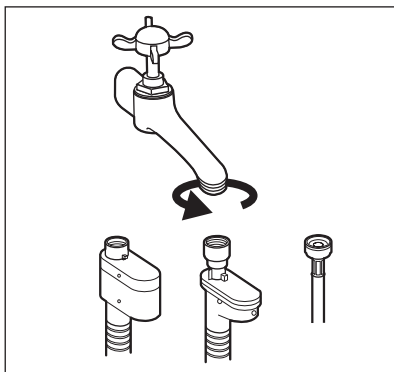

2. Присоедините наливной шланг к водопроводному крану холодной воды с резьбой 3/4 дюйма.



ПРЕДУПРЕЖДЕНИЕ!

Проверьте все соединения на предмет утечек.



Если длины шланга не хватает, не используйте удлинитель шланга. Обратитесь в сервисный центр для замены наливного шланга.

Устройство для защиты от протечек воды

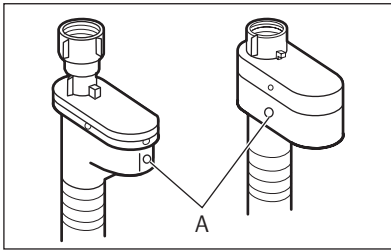

Наливной шланг оснащен устройством для защиты от протечек воды. Это устройство предотвращает протечки, которые могут иметь место по причине естественного старения шланга. О возникновении такой неисправности предупреждает появление красного сектора в окне "А". В подобном случае закройте водопроводный вентиль и обратитесь в сервисный центр для замены шланга.

СЛИВ ВОДЫ

Есть несколько способов подсоединения сливного шланга.

При помощи пластиковой направляющей для шланга.

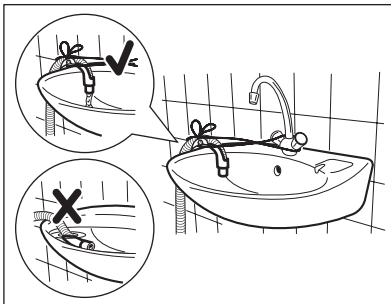
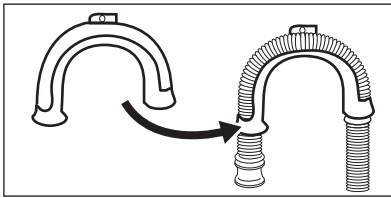

- Путем установки шланга на край раковины.
- Убедитесь, что пластиковая направляющая не смещается, когда прибор производит слив воды. Привяжите направляющую к водопроводному вентилю или прикрепите ее к стене.

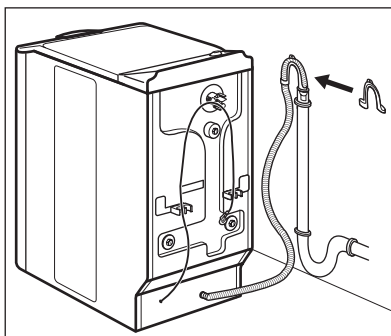

- Путем подключения к стояку с впускным отверстием.
См. рисунок. Непосредственно к сливной трубе на высоте не менее 70 см и не более 100 см. Конец сливного шланга всегда должен вентилироваться, т.е. внутренний диаметр сливной трубы должен быть больше внешнего диаметра сливного шланга.

Без помощи пластиковой направляющей для шланга.

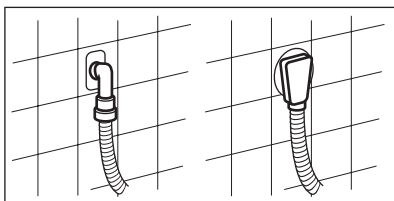
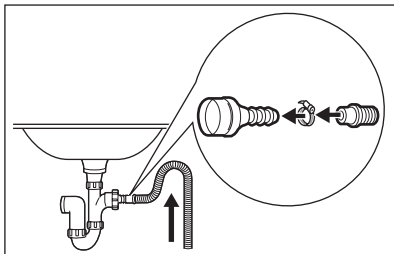

- К впускному отверстию сливной трубы.
См. рисунок. Вставьте сливной шланг в сливную трубу и закрепите муфтой. Обязательно согните сливной шланг в форме петли, чтобы предотвратить попадание содержимого слива из раковины обратно в прибор.
- Непосредственно к к сливной трубе, встроенной в стену помещения: вставьте шланг и закрепите муфтой.



Длину сливного шланга не разрешается удлинять более чем до 400 мм. Для замены сливного шланга и его удлинения обращайтесь в сервисный центр.



Дата производства данного изделия указана в серийном номере (serial number), где первая цифра номера соответствует последней цифре года производства, вторая и третья цифры номера – порядковому номеру недели. Например, серийный номер 11012345 означает, что изделие произведено на десятой неделе 2011 года.

OBSAH

35	BEZPEČNOSTNÉ POKYNY
36	OCHRANA ŽIVOTNÉHO PROSTREDIA
37	POPIS VÝROBKU
37	PRÍSLUŠENSTVO
38	OVLÁDACÍ PANEL
42	PRACIE PROGRAMY
45	PRED PRVÝM POUŽITÍM
45	POUŽÍVANIE SPOTREBIČA
46	PLNENIE BIELIZNE
46	POUŽÍVANIE PRACIEHO PROSTRIEDKU A PRÍPRAVKOV
46	NASTAVENIE A SPUSTENIE PROGRAMU
47	PO UKONČENÍ PROGRAMU
48	UŽITOČNÉ RADY A TIPY
49	OŠETROVANIE A ČISTENIE
52	RIEŠENIE PROBLÉMOV A SERVIS
54	TECHNICKÉ ÚDAJE
55	INŠTALÁCIA

SERVIS

Pred skontaktovaním servisného oddelenia skontrolujte, či máte k dispozícii tieto informácie. Informácie nájdete na typovom štítku.

Model _____

Výrobné číslo _____

Sériové číslo _____

V tejto príručke používateľ a sa používajú nasledujúce symboly:



Upozornenie - Dôležité bezpečnostné pokyny.



Všeobecné informácie a tipy



Environmentálne informácia

Zmeny vyhradené

PRE DOKONALÉ VÝSLEDKY

Ďakujeme vám, že ste si vybrali tento výrobok značky AEG. Vytvorili sme ho tak, aby vám poskytol dokonalý výkon po mnoho rokov, za pomoci inovačných technológií, ktoré uľahčujú život - vlastností, ktoré u bežných spotrebičoch nenájdete. Venujte, prosím, niekoľko minút prečítaniu si tohto návodu, aby ste svoj spotrebič využili čo najlepšie.

PRÍSLUŠENSTVO A SPOTREBNÝ MATERIÁL

V internetovom obchode AEG nájdete všetko, čo potrebujete, aby vaše spotrebiče AEG skvele vyzerali a bezchybne pracovali. Spolu so širokou ponukou príslušenstva navrhnutého a vytvoreného podľa najvyšších kvalitatívnych noriem, aké by ste očakávali - od špeciálnych košíkov na príbor, držiakov na fľaše až po vrecká na jemnú bielizeň...



Navštívte náš internetový obchod na www.aeg.com/shop

Navštívte našu stránku, kde nájdete:

- Produkty
- Brožúry
- Návod na použitie
- Riešenie problémov
- Servisné informácie

www.aeg.com/shop



BEZPEČNOSTNÉ POKYNY

Pred inštalovaním a použitím si pozorne prečítajte tento návod:

- V záujme vašej bezpečnosti a ochrany vášho majetku
- V záujme ochrany životného prostredia
- V záujme správnej obsluhy spotrebiča.

Tieto pokyny vždy uchovávajte v blízkosti spotrebiča, a to aj vtedy, ak sa presťahujete alebo spotrebič darujete inej osobe.

Výrobca nie je zodpovedný za škody spôsobené nesprávnou inštaláciou a používaním.

BEZPEČNOSŤ DETÍ A ZRANITELNÝCH OSÔB

- Tento spotrebič nesmú obsluhovať osoby (vrátane detí) so zníženou fyzickou, zmyslovou alebo mentálnou spôsobilosťou, ani osoby s nedostatočnými skúsenosťami alebo znalosťami. Tieto osoby musia byť pod dohľadom osoby zodpovednej za ich bezpečnosť alebo ich táto osoba musí poučiť o správnom používaní spotrebiča.
- Všetky obaly uschovajte mimo dosahu detí. Hrozí nebezpečenstvo udusenía alebo úrazu.
- Pracie prostriedky uschovajte mimo dosahu detí.
- Keď sú dvierka spotrebiča otvorené, nedovoľte deťom ani domácim zvieratám, aby sa k nemu priblížili.
- Pred zatvorením dvierok spotrebiča sa uistite, že sa v bubne nenachádzajú deti ani domáce zvieratá.

VŠEOBECNÉ BEZPEČNOSTNÉ POKYNY

- Spotrebič nepoužívajte na profesionálne použitie. Spotrebič je určený iba na domáce použitie.
- Neupravujte technické vlastnosti tohto spotrebiča. Hrozí nebezpečenstvo zranenia alebo poškodenia spotrebiča.
- Horľavé produkty alebo veci, ktoré obsahujú horľavé látky, nekladajte do spotrebiča, do jeho blízkosti ani naň. Hrozí nebezpečenstvo výbuchu alebo požiaru.

- Dodržiavajte bezpečnostné pokyny na obale pracovného prostriedku, aby ste predišli poleptaniu očí, úst alebo hrdla.
- Uistite sa, že ste z oblečenia odstránili všetky kovové predmety. Tvrdé a ostré predmety môžu spotrebič poškodiť.
- Počas spusteného programu sa nedotýkajte skla dvierok. Sklo môže byť horúce (iba pri spotrebičoch s predným plnením).

OŠETROVANIE A ČISTENIE

- Spotrebič vypnite a vytiahnite jeho zástrčku zo zásuvky elektrickej siete.
- Spotrebič nepoužívajte bez filtrov. Skontrolujte, či sú filtre namontované správne. Nesprávna montáž môže viesť k úniku vody.

INŠTALÁCIA

- Spotrebič je ťažký, pri jeho premiestňovaní si dajte pozor.
- Spotrebič nepresúvajte bez prepravných skrutiek, mohlo by dôjsť k poškodeniu vnútorných súčastí, úniku vody alebo prevádzkovým problémom.
- Poškodený spotrebič neinštalujte ani nepripájajte.
- Uistite sa že ste odstránili všetok obal a prepravné skrutky.
- Pred inštaláciou skontrolujte, či je zástrčka odpojená od zásuvky elektrickej siete.
- Zapojenie do elektrickej siete, pripojenie do vodovodného a kanalizačného potrubia a namontovanie spotrebiča smie vykonať len kvalifikovaná osoba. Predchádza sa tak riziku konštrukčného poškodenia alebo zranenia.
- Spotrebič neinštalujte ani nepoužívajte na mieste, kde teplota môže klesnúť pod 0 °C.
- Ak spotrebič umiestnite na podlahu s kobercom, uistite sa, že vzduch medzi spotrebičom a kobercom môže voľne cirkulovať. Pomocou nožičiek nastavte potrebný priestor medzi spotrebičom a kobercom.

Pripojenie na vodovodné potrubie

- K spotrebiču nepripájajte už použité hadice. Používajte iba nové hadice.

- Uistite sa, že hadice na vodu nie sú poškodené.
- Spotrebič nepripájajte k novým potrubiam ani k potrubiam, ktoré neboli dlho používané. Nechajte vodu tiecť niekoľko minút, až potom pripojte prívodnú hadicu.
- Pri prvom použití spotrebiča sa uistite, že z hadíc a prípojok neuniká voda.
- Uistite sa, že zástrčka a napájací kábel nie sú poškodené.
- Zástrčku zapojte do zásuvky až na konci inštalácie. Skontrolujte, či je napájací elektrický kábel po inštalácii prístupný.
- Pri odpájaní spotrebiča od elektrickej siete neťahajte za napájací kábel. Vždy ťahajte zástrčku.

Elektrické zapojenie

- Zabezpečte, aby bol spotrebič uzemnený.
- Skontrolujte, či elektrické údaje uvedené na typovom štítku spotrebiča zodpovedajú parametrom elektrickej siete.
- Vždy používajte správne inštalovanú uzemnenú zásuvku.
- Nepoužívajte rozvojky ani predlžovacie prívodné káble. Hrozí nebezpečenstvo požiaru.
- Nevymieňajte ani neupravujte elektrický kábel. Obráťte sa na servisné stredisko.

LIKVIDÁCIA SPOTREBIČA

1. Vytiahnite zástrčku napájacieho kábla zo zásuvky elektrickej siete.
2. Odrežte elektrický kábel a zlikvidujte ho.
3. Zlikvidujte práchytku dvierok. Tak zabránite uviaznutiu detí alebo zvierat v spotrebiči. Hrozí riziko udusenía (iba pri spotrebičoch plnených spredu).



OCHRANA ŽIVOTNÉHO PROSTREDIA

OBALOVÝ MATERIÁL

Recyklujte materiály so symbolom . Obal hodte do príslušných kontajnerov na recykláciu.

EKOLOGICKÉ TIPY

Ak chcete pomôcť chrániť životné prostredie a šetriť vodu a energiu, dodržiavajte tieto pokyny:

- Pri praní bežne znečistenej bielizne nastavte program bez fázy predpierania.
- Prací program vždy spúšťajte s maximálnou náplňou bielizne.
- V prípade potreby použite odstraňovač škvŕn, ak periete pri nízkej teplote.
- Aby ste používali správne množstvo pracieho prostriedku, zistite si tvrdosť vody vo vašej lokalite.

Symbol  na výrobku alebo na jeho obale, návode na použitie a záručnom liste znamená, že s výrobkom sa nesmie zaobchádzať ako s komunálnym odpadom. Namiesto toho je potrebné ho odovzdať do najbližšieho zmluvného zberného dvora vykonávajúceho zber odpadu z elektrozariadení za účelom jeho ďalšieho zhodnotenia a spracovania, prípadne predajni pri kúpe nového výrobku, ak táto predajňa uskutočňuje spätný odber. Prispajte preto k tomu, aby bol odpad zhodnotený a zneškodnený environmentálne vhodným spôsobom tak, aby sa predišlo jeho negatívnym vplyvom na životné prostredie a ľudské zdravie. Podrobnejšie informácie nájdete na internetovej stránke www.envidom.sk.

POPIS VÝROBKU

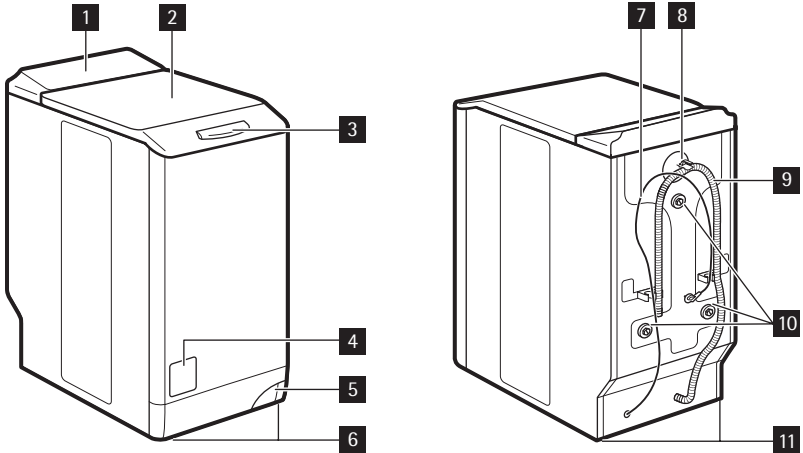
**1** Ovládací panel**2** Veko**3** Tlačidlo veka**4** Kryt prístupu k filtru**5** Páčka na presun spotrebiča**6** Nastavitelné nožičky**7** Elektrický prípojný kábel**8** Ventil prívodu vody**9** Hadica na vypúšťanie vody**10** Prepravné skrutky**11** Nožičky na vyrovnanie spotrebiča

PRÍSLUŠENSTVO

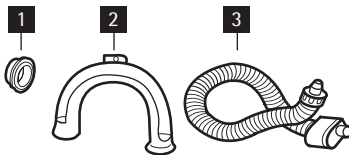
**1** Plastové veko

Na zatvorenie otvoru v zadnej časti spotrebiča po odstránení prepravných skrutiek.

2 Plastové držadlo hadice

Na pripavenie odtokovej hadice k okraju umývadla.

3 Prívodná hadica s ochranou proti vytopeniu
Zabraňuje možnému úniku vody.

OVLÁDACÍ PANEĽ

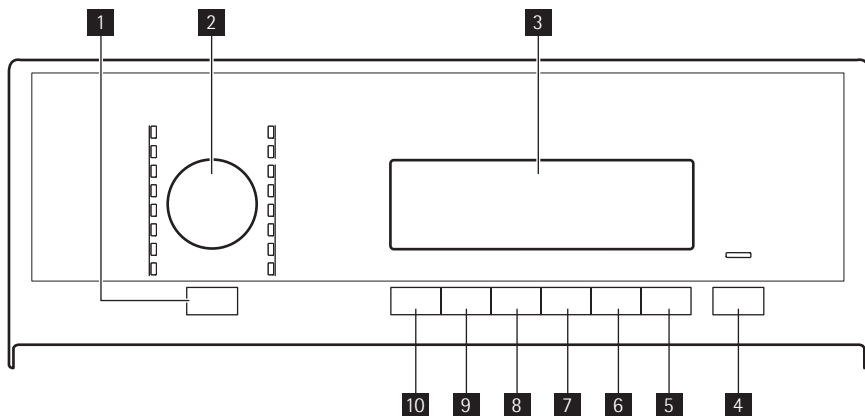

1 Tlačidlo automatického vypnutia

2 Ovládač programov

3 Displej

4 Tlačidlo Štart/Pauza 

5 Tlačidlo Posunutý štart 

6 Tlačidlo Úspora času 

7 Tlačidlo Extra plákanie 

8 Tlačidlo Škrvny/Predpieranie 

9 Tlačidlo odstredovania 

10 Tlačidlo teploty 

TLAČIDLO AUTOMATICKÉHO VYPNUTIA **1**

Ak chcete spotrebič zapnúť alebo vypnúť, stlačte toto tlačidlo. Keď je spotrebič zapnutý, zaznie zvukový signál.

Funkcia AUTO OFF automaticky vypne spotrebič, aby sa nemíňala elektrická energia, keď:

- Nepoužívate spotrebič 5 minút pred stlačením tlačidla **4**.
 - Zrušia sa všetky nastavenia.

– Stlačením tlačidla **1** sa spotrebič znova zapne.

– Znova nastavte prací program a všetky dostupné nastavenia.

- Po 5 minútach od ukončenia pracieho programu. Pozrite si časť „Po ukončení programu“.

OVLÁDAČ PROGRAMU **2**

Otáčaním tohto ovládača nastavíte program. Rozsvieti sa ukazovateľ príslušného programu.



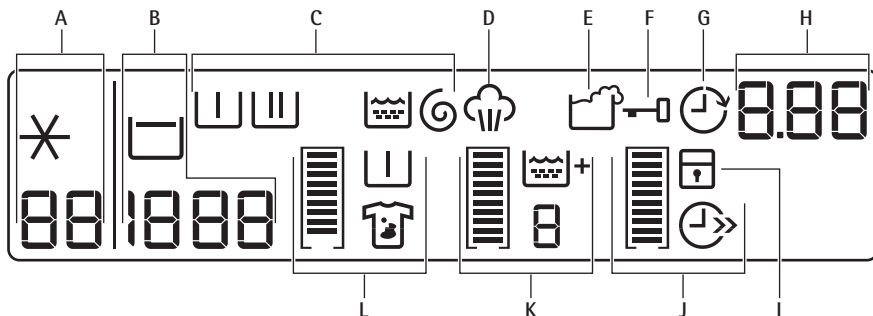





DISPLEJ 3













Na displeji sa zobrazuje:

A		Teplota nastaveného programu
		Studená voda
B		Rýchlosť odstreďovania nastaveného programu
		Symbol Bez odstreďovania ¹⁾
		Symbol Pozastavenie plákania
C		Fáza predpierania
		Fáza prania
		Fáza plákania
		Fáza odstreďovania
	Symboly jednotlivých fáz <ul style="list-style-type: none"> • Keď je program nastavený, všetky symboly fáz súvisiace s programom sa rozsvietia. • Keď sa program spustí, rozblíkajú sa len symboly prebiehajúcej fázy. • Keď sa program skončí, svieti symbol poslednej fázy. 	
D		Symbol pary sa rozsvieti po nastavení programu Para.
E		Symbol nadmerného množstva pracieho prostriedku sa rozsvieti po skončení cyklu, keď spotrebič zistí nadmerné množstvo pracieho prostriedku.

¹⁾ Dostupné len pri programe Odstreďovanie/Vypúšťanie.

F		Keď tento symbol svieti, nemôžete otvoriť dverka spotrebiča. Dverka môžete otvoriť len vtedy, keď symbol nesvieti. Ak sa program skončil, ale symbol stále svieti: <ul style="list-style-type: none"> • Je zapnutá funkcia Pozastavenie plákania. • V bubne práčky je voda.
G		Symbol posunutého štartu svieti, keď nastavíte funkciu posunutého štartu.
H		• Čas programu Keď sa program spustí, čas programu sa znižuje po 1 minúte.
		• Posunutý štart Keď stlačíte tlačidlo posunutého štartu, na displeji sa zobrazí čas posunutého štartu.
		• Kódy alarmu Ak má spotrebič poruchu, na displeji sa zobrazia kódy alarmu. Pozrite si časť Riešenie problémov.
		• Toto hlásenie sa na displeji zobrazí na niekoľko sekúnd, keď: <ul style="list-style-type: none"> - Nastavíte funkciu, ktorú nemožno použiť s daným programom. - Zmeníte program, keď je spustený.
		• Keď sa program skončil.
I		Symbol detskej poistky sa rozsvieti, keď je zariadenie zapnuté.

Grafické znázornenie

		Prázdny čiarový ukazovateľ sa zobrazí len, ak je príslušná funkcia k dispozícii pre nastavený program.
	 	Čiarový ukazovateľ sa vyplní podľa nastavených funkcií.
		Ak vyberiete nesprávnu funkciu, hlásenie Err označí, že daný výber nie je správny.
J		Symbol úspory času sa rozsvieti, keď nastavíte hodnotu trvania programu:
		• Skrátený čas
		• Extra rýchly
K		Symbol extra plákania sa rozsvieti, keď je táto funkcia zapnutá.
		Uvedená hodnota zobrazuje celkový počet plákaní.
		Čiarový ukazovateľ sa naplní, keď nastavíte maximálny počet plákaní.
L		Symbol škvŕn sa rozsvieti po zapnutí funkcie.



Symbol predpierania sa rozsvieti po zapnutí funkcie.



Čiarový ukazovateľ sa úplne nenaplní, keď nastavíte len jednu funkciu.



Čiarový ukazovateľ sa úplne naplní, keď nastavíte dve funkcie.

TLAČIDLO ŠTART/PRESTÁVKA **4**

Stlačením tlačidla **4** spustíte alebo prerušíte program.

TLAČIDLO POSUNUTÝ ŠTART **5**

Stlačením tlačidla **5** odložíte spustenie programu v rozsahu 30 minút až 20 hodín.

TLAČIDLO ÚSPORY ČASU **6**

Stlačením tlačidla **6** skrátime trvanie programu.

- Stlačením jedenkrát nastavíte skrátený čas pre bežne znečistené kusy bielizne.
- Stlačením dvakrát nastavíte extra rýchly čas pre mierne znečistené kusy bielizne.



Niektoré programy umožňujú len jednu z dvoch funkcií.

TLAČIDLO EXTRA PLÁKANIE **7**

Stlačením tlačidla **7** pridáte do programu fázu plákania.

Túto funkciu použite v prípade osôb alergických na pracie prostriedky a v oblastiach s mäkkou vodou.

TLAČIDLO ŠKVRNY/PREDPIERANIE **8**

Stlačením tlačidla **8** pridáte k programu fázu na škvrny alebo fázu predpierania.

Opakovaným stláčaním tlačidla zapnete jednu alebo dve možnosti. Na displeji sa zobrazí príslušný symbol a čiarový ukazovateľ.

ŠKVRNY

- Túto funkciu použite na bielizeň s ťažko odstrániteľnými škvrkami.

Keď nastavíte túto funkciu, do priehradky dajte odstraňovač škvŕn. Táto funkcia predlžuje trvanie programu.



Táto funkcia nie je k dispozícii pri teplotách nižších ako 40 °C.

PREDPIERANIE

- Prostredníctvom tejto funkcie pridáte fázu predpierania pred fázu prania. Odporúčame, aby ste túto funkciu použili, keď máte veľmi znečistenú bielizeň.



Nastavenie tejto funkcie predlžuje trvanie programu.

TLAČIDLO ODSTREĎOVANIA **9**

Stlačením tohto tlačidla:

- Znížite maximálnu rýchlosť fázy odstreďovania počas programu.



Na displeji sa zobrazia len rýchlosti odstreďovania, ktoré sú k dispozícii s nastaveným programom.

- Vypnite fázu odstreďovania.
- Zapnite funkciu pozastavenia plákania. Nastavením tejto funkcie zabránite pokročiu textilu. Spotrebič nevypustí vodu po skončení programu.

TLAČIDLO TEPLoty **10**

Stlačením tlačidla **10** zmeníte štandardnú teplotu. Keď sa na displeji zobrazí symbol --, spotrebič nezohrieva vodu.

FUNKCIA ZVUKOVÝCH SIGNÁLOV

Zvukový signál zaznie, keď:

- Zapnete spotrebič.
- Vypnete spotrebič.
- Stlačíte tlačidlá.
- Program sa skončí.
- Spotrebič má poruchu.



Ak chcete vypnúť/zapnúť zvukové signály, stlačte tlačidlo **7** a tlačidlo **8** súčasne na 6 sekúnd.



Ak zvukové signály vypnete, budú sa ozývať iba pri stlačení tlačidiel, a ak nastane porucha.

FUNKCIA DETSKEJ POISTKY

Táto funkcia zabraňuje deťom hrať sa s ovládacím panelom.

- Ak chcete túto funkciu zapnúť, stlačte tlačidlo **9** a tlačidlo **10** súčasne, až kým sa na displeji nezobrazí symbol .
- Ak chcete túto funkciu vypnúť, stlačte tlačidlo **9** a tlačidlo **10** súčasne, až kým na displeji nezhasne symbol .



Funkciu môžete zapnúť:

- Pred stlačením tlačidla Štart/prestávka **4** : spotrebič sa nedá spustiť.





- Po stlačení tlačidla Štart/prestávka **4** , takže všetky tlačidlá a ovládač programov sú vypnuté.







STÁLA FUNKCIA EXTRA PLÁKANIA

Pomocou tejto funkcie zostane funkcia plákania pri nastavení nového programu stále zapnutá.

- Túto funkciu zapnete súčasným stlačením tlačidiel **5** a **6** , kým sa na displeji nezobrazí symbol .
- Túto funkciu vypnete súčasným stlačením tlačidiel **5** a **6** , kým nezhasne symbol .

PRACIE PROGRAMY

Program Teplota	Druh náplne Max. hmotnosť náplne	Popis cyklu	Funkcie
 Bavlna 95° – Studená voda	Biela a farebná bavlna, veľmi znečistená. max. náplň 6 kg	Pranie Plákanie Dlhé odstreďovanie	ZNÍŽENIE RÝCHLOSTI ODSTREĐOVANIA ZASTAVENIE PLÁKANIA PREDPIERANIE ¹⁾ / ŠKVRNY ²⁾ EXTRA PLÁKANIE ÚSPORA ČASU ³⁾
 Extra tichý 95° – Studená voda	Biela a farebná bavlna, normálne znečistená. max. náplň 6 kg	Pranie Plákanie Zastavenie s vodou v bubne	PREDPIERANIE ¹⁾ / ŠKVRNY ²⁾ EXTRA PLÁKANIE ÚSPORA ČASU ³⁾
 Syntetika 60° – Studená voda	Syntetická alebo zmiešaná bielizeň, normálne znečistená. max. náplň 2,5 kg	Pranie Plákanie Krátke odstreďovanie	ZNÍŽENIE RÝCHLOSTI ODSTREĐOVANIA ZASTAVENIE PLÁKANIA PREDPIERANIE ¹⁾ / ŠKVRNY ²⁾ EXTRA PLÁKANIE ÚSPORA ČASU
 Jednoduché žehlenie 60° – Studená voda	Syntetické tkaniny. Fázy prania a odstreďovania v tomto programe sú šetrné, vďaka čomu nedôjde k pokrčeniu bielizne. Spotrebič pridáva dodatočné plákanie. max. náplň 1 kg	Pranie Plákanie Krátke odstreďovanie	ZNÍŽENIE RÝCHLOSTI ODSTREĐOVANIA PREDPIERANIE ¹⁾ EXTRA PLÁKANIE ÚSPORA ČASU

Program Teplota	Druh náplne Max. hmotnosť náplne	Popis cyklu	Funkcie
 Jemná bielizeň 40° – Studená voda	Jemné tkaniny ako bielizeň z akrylu, viskózy a polyesteru, normálne znečistené. max. náplň 2,5 kg	Pranie Plákanie Krátke odstreďovanie	ZNÍŽENIE RÝCHLOSTI ODSTREĎOVANIA ZASTAVENIE PLÁKANIA PREDPIERANIE ¹⁾ / ŠKVRNY ²⁾ EXTRA PLÁKANIE ÚSPORA ČASU
 Vlna 40° – Studená voda	Na vlnu vhodnú na pranie v práčke, ako aj na vlnené a veľmi jemné tkaniny označené na štítku symbolom „ručné pranie“. max. náplň 1 kg	Pranie Plákanie Krátke odstreďovanie	ZNÍŽENIE RÝCHLOSTI ODSTREĎOVANIA ZASTAVENIE PLÁKANIA
 Posteľná bielizeň 60° - 30°	Špeciálny program pre jednu syntetickú deku, prikrývku, plachtu a podobne. max. náplň 2,5 kg	Pranie Plákanie Krátke odstreďovanie	ZNÍŽENIE RÝCHLOSTI ODSTREĎOVANIA
 Antialergénny 60°	Biela bavlnená bielizeň. Tento program odstraňuje mikroorganizmy vďaka praniu pri teplote 60 °C a pridáva plákanie. Zvyšuje sa tým jeho účinnosť. Do priehradky na prostriedok na predpiekanie pridajte špeciálny hygienický prostriedok a nastavte funkciu Škvrny. max. náplň 6 kg	Pranie Plákanie Dlhé odstreďovanie	ZNÍŽENIE RÝCHLOSTI ODSTREĎOVANIA ZASTAVENIE PLÁKANIA PREDPIERANIE ¹⁾ / ŠKVRNY ²⁾ EXTRA PLÁKANIE
 Odstreďovanie/ vypúšťanie ⁴⁾	Všetky tkaniny. Fáza odstreďovania prevezme nastavenie pre bavlnenú bielizeň. Rýchlosť odstreďovania nastavte podľa typu tkaniny. max. náplň 6 kg	Vypúšťanie vody Fáza odstreďovania	ZNÍŽENIE RÝCHLOSTI ODSTREĎOVANIA BEZ ODSTREĎOVANIA
 Plákanie	Všetky tkaniny. max. náplň 6 kg	Jedno plákanie s prídavnou fázou odstreďovania	ZNÍŽENIE RÝCHLOSTI ODSTREĎOVANIA ZASTAVENIE PLÁKANIA EXTRA PLÁKANIE ⁵⁾
 Džínsy 60° – Studená voda	Bielizeň ako nohavice, košeľa alebo bundy z džínsovinu a svetle vyrobené z moderných materiálov. max. náplň 3 kg	Pranie Plákanie Krátke odstreďovanie	ZNÍŽENIE RÝCHLOSTI ODSTREĎOVANIA ZASTAVENIE PLÁKANIA PREDPIERANIE ¹⁾ EXTRA PLÁKANIE

Program Teplota	Druh náplne Max. hmotnosť náplne	Popis cyklu	Funkcie
20 Min. - 3kg 40° - 30°	Rýchle pranie športových odevov, mierne zašpinených bavlnených a syntetických odevov alebo obnosených odevov. max. náplň 3 kg	Pranie Plákanie Krátke odstreďovanie	ZNÍŽENIE RÝCHLOSTI ODSTREĐOVANIA
SUPER ECO Studená voda	Zmesové tkaniny (bavlnená a syntetická bielizeň). Tento program je navrhnutý na úsporu energie, vody a času. ⁶⁾ max. náplň 3 kg	Pranie Plákanie Krátke odstreďovanie	ZNÍŽENIE RÝCHLOSTI ODSTREĐOVANIA ZASTAVENIE PLÁKANIA EXTRA PLÁKANIE
ECO  Úsporný 60° - 40°	Biela a stálofarebná bielizeň, normálne znečistená. Nastavením tohto programu dosiahnete dobré výsledky a znížite spotrebu energie. Čas pracieho programu sa predĺži. max. náplň 6 kg	Pranie Plákanie Dlhé odstreďovanie	ZNÍŽENIE RÝCHLOSTI ODSTREĐOVANIA ZASTAVENIE PLÁKANIA PREDPIERANIE ¹⁾ / ŠKVRNY ²⁾ EXTRA PLÁKANIE ÚSPORA ČASU ³⁾

1) Ak používate tekuté prací prostriedok, nastavte program bez funkcie PREDPIERANIE.

2) Funkcia Škvrny nie je k dispozícii pri teplotách nižších ako 40 °C.



3) Ak si vyberiete možnosť Extra rýchly, odporúčame, aby ste znížili množstvo náplne. Je možné spotrebič naplniť úplne, ale bude to mať za následok horšie výsledky.

4) Ak chcete vybrať len program VYPÚŠŤANIE, nastavte funkciu BEZ ODSTREĐOVANIA.

5) Stlačením tlačidla EXTRA PLÁKANIE sa pridá plákanie. Pri nízkej rýchlosti odstreďovania spotrebič bielizeň jemne vypláka a krátko odstredí.

6) Tento program je vhodný pre prací prostriedky účinné pri nízkej teplote.

PARNÉ PROGRAMY

Program ¹⁾	Druh náplne	Max. množstvo bielizne
 Osvieženie paru Tento cyklus zbaví bielizeň zápachu.  Para neodstraňuje pachy zvierat.	Bavlnená a syntetická bielizeň Parný program nenastavujte pre tento druh bielizne: <ul style="list-style-type: none"> • bielizeň, ktorá nemá na štítku uvedené, že je vhodná na sušenie v sušičke, • všetka bielizeň, ktorá má plastové, kovové a drevené časti a pod. 	až do 1 kg
 Nekrčivá para Tento cyklus pomáha zbaviť bielizeň záhybov.		až do 1 kg



Paru možno použiť na vysušenú, opranú alebo už obnosenú bielizeň. Vďaka týmto programom je bielizeň bez záhybov a zápachov a je hebkjšia. Nepoužívajte žiadny prací prostriedok. V prípade potreby odstráňte škrvny praním alebo odstraňovačom škvŕn. Parné programy nemajú hygienický účinok.

1) Ak nastavíte parný program pri vysušenej bielizni, na konci cyklu bude bielizeň navlhnutá. Je vhodné vyložiť bielizeň na otvorený vzduch približne na 10 minút, aby sa vlhkosť vyparila. Po skončení programu rýchlo vyberte bielizeň z bubna. Po parnom cykle sa musí bielizeň aj tak vyžehliť, ale s menšou námahou.

SPOTREBA

Program ¹⁾	Spotreba energie (kWh)	Spotreba vody (litre)
Bavlna 90 °C	2,00	55
Extra tichý 90 °C	2,00	90
Syntetika 60 °C	0,85	44
Jedn. žehlenie 60 °C	0,50	55
Jemná bielizeň 40 °C	0,50	48
Vlna/Hodváb 40 °C	0,50	50
Prikrývka 60 °C	0,65	70
Protialergický program 60 °C	1,45	65
Odstreďovanie/vypúšťanie	0,05	/
Plákanie	0,10	35
Džínsy 60 °C	0,90	55
20 min. 3 kg 30 °C	0,35	50
Super Eko	0,15	38
Úsporný 90 °C	1,80	55
Úsporný 60 °C ²⁾	0,65	39
Úsporný 40 °C ²⁾	0,65	42



Údaje o spotrebe uvedené v tejto tabuľke sú informatívne. Môžu sa líšiť v závislosti od množstva a typu bielizne, od teploty dodanej vody a od okolitej teploty.

1) Čas programu sa zobrazuje na displeji.

2) Tento program je určený pre skúšobné ústavy, je v súlade s najnovšou verziou normy EN60456 pri maximálnej náplni bavlnenej bielizne a maximálnej rýchlosti odstredovania.

PRED PRVÝM POUŽITÍM

Do priehradky dávkovača pracieho prostriedku pridajte malé množstvo pracieho prostriedku. Nastavte a spustíte program pre bavlnu s naj-

vyššou teplotou bez bielizne v bubne. Týmto odstránite eventuálne nečistoty z bubna a nádrže.

POUŽÍVANIE SPOTREBIČA

1. Otvorte vodovodný ventil.

2. Zástrčku spotrebiča zapojte do zásuvky elektrickej siete.
3. Stlačením tlačidla **1** spotrebič zapnete.
4. Do spotrebiča vložte bielizeň.
5. Použite správne množstvo pracieho prostriedku a prídavných prostriedkov.
6. Nastavte a spustíte správny program pre daný druh bielizne a stupeň jej znečistenia.

PLNENIE BIELIZNE

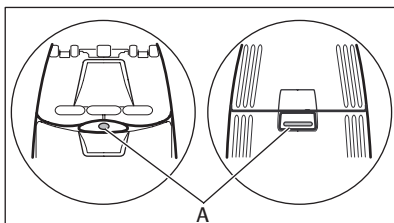





1. Otvorte veko spotrebiča.
2. Stlačte tlačidlo A (v závislosti od modelu). Bubon sa automaticky otvorí.
3. Vložte bielizeň. Uistite sa, že ste do bubna nevložití príliš veľa bielizne.
4. Zatvorte bubon a veko práčky.

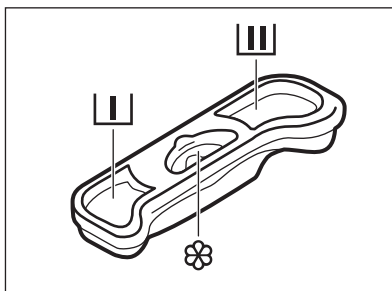

Pred zatvorením veka spotrebiča sa uistite, že ste bubon zavreli správne.

POUŽÍVANIE PRACIEHO PROSTRIEDKU A PRÍPRAVKOV



	Priehradka na prací prostriedok pre fázu predpierania a program namáčania.
	Priehradka na prací prostriedok pre fázu prania.
	Priehradka na tekuté prídavné prostriedky (aviváž, škrob). Značka M určuje maximálnu hladinu tekutých prídavných látok.



Vždy dodržiavajte pokyny uvedené na obale pracích prostriedkov.

NASTAVENIE A SPUSTENIE PROGRAMU

1. Otočte volič programu. Rozsvieti sa ukazovateľ príslušného programu.
2. Kontrolka tlačidla **4** sa rozblíka načerveno.
3. Na displeji sa zobrazí štandardná teplota, rýchlosť odstreďovania a prázdny čiarový ukazovateľ dostupných funkcií.
4. Ak chcete zmeniť teplotu alebo rýchlosť odstreďovania, stlačte príslušné tlačidlá.
5. Nastavte dostupné funkcie.
6. Stlačením tlačidla **4** spustíte program. Kontrolka tlačidla **4** svieti.

PRERUŠENIE PROGRAMU

1. Stlačte tlačidlo **4**. Ukazovateľ blíka.
2. Stlačte tlačidlo **4** znovu. Prací program pokračuje.

ZRUŠENIE PROGRAMU

1. Stlačením tlačidla **1** zrušíte program a vypnete spotrebič.
2. Opätovným stlačením tlačidla **1** spotrebič zapnete. Teraz môžete nastaviť nový prací program.



Spotrebič nevypúšťa vodu.

ZMENIŤ FUNKCIU

Len niekoľko funkcií môžete zmeniť ešte ich spustením.

1. Stlačte tlačidlo **4**. Ukazovateľ bliká.
2. Zmeňte nastavenú funkciu.

NASTAVENIE POSUNUTÉHO ŠTARTU

1. Opätovným stlačením tlačidla **5** zobrazíte na displeji číslo v minútach alebo hodinách. Zobrazia sa príslušné symboly.
2. Stlačte tlačidlo **4**. Spotrebič začne odpočítavať posunutý štart.

Po skončení odpočítavania sa automaticky spustí program.



Skôr ako spotrebič spustíte stlačením tlačidla **4**, môžete zrušiť alebo zmeniť nastavený posunutý štart. Posunutý štart nie je možné nastaviť pri parnom programe.

ZRUŠENIE POSUNUTÉHO ŠTARTU

1. Stlačte tlačidlo **4**. Príslušný ukazovateľ bliká.

PO UKONČENÍ PROGRAMU

- Spotrebič sa zastaví automaticky.
- Zaznejú zvukové signály.
- Na displeji sa zobrazí symbol .
- Ukazovateľ tlačidla Štart/prestávka **4** zhasne.
- Veko môžete otvoriť 2 minúty po zastavení spotrebiča. Symbol blokovania zhasne.

2. Opakovane stláčajte tlačidlo **5**, kým sa na displeji nezobrazí 0'.
3. Stlačte tlačidlo **4**. Program sa spustí.

OTVORTE VEKO

Počas prebiehajúceho programu alebo odpočítavania posunutého štartu je veko zablokované.

Otvorenie veka:

1. Stlačte tlačidlo **4**. Veko môžete otvoriť 2 minúty po zastavení spotrebiča. Symbol blokovania na displeji zhasne.
2. Otvorte veko.
3. Zatvorte veko a stlačte tlačidlo **4**. Program alebo odpočítavanie posunutého štartu bude ďalej pokračovať.



Ak je teplota a hladina vody v bubne príliš vysoká, symbol blokovania bude svietiť a veko nie je možné otvoriť. Ak je to potrebné, môžete veko otvoriť podľa nasledujúcich pokynov.

1. Vypnite spotrebič.
2. Počkajte niekoľko minút.
3. Uistite sa, že v bubne nie je žiadna voda.



Ak spotrebič vypnete, bude potrebné znovu nastaviť program.

- Stlačením tlačidla **1** spotrebič vypnete. Päť minút po skončení programu funkcia AUTO OFF automaticky vypne spotrebič.



Ak spotrebič znovu zapnete, na displeji sa zobrazí indikácia ako na konci naposledy nastaveného programu. Otočením ovládača programu nastavte nový cyklus.

- Zo spotrebiča vyberte všetku bielizeň. Skontrolujte, či je bubon prázdny.

- Dvierka nechajte pootvorené, aby ste zabránili tvorbe plesní a zápachu.
- Zatvorte vodovodný ventil.

Prací program skončil, ale funkcia „Plákanie stop“ bola zapnutá:

- Bubon sa pravidelne otáča, aby sa zabránilo pokrčeniu bielizne.
- Dvierka sú zablokované.
- Ak chcete otvoriť dvierka, musíte vypustiť vodu.

Vypustenie vody:

1. V prípade potreby znížte rýchlosť odstreďovania.

UŽITOČNÉ RADY A TIPY

VLOŽENIE BIELIZNE

- Bielizeň rozdeľte na: bielu, farebnú, syntetickú, jemnú a vlnenú bielizeň.
- Dodržiavajte pokyny uvedené na štítkoch odevov.
- Neperte spolu bielu a farebnú bielizeň.
- Niektorá farebná bielizeň môže po prvom praní pustiť farbu. Nové farebné odevy odporúčame prať prvýkrát osobitne.
- Zapnite gombíky na obliečkach, zipsy, háčiky a patentky. Zaviažte opasky.
- Vyprázdnite vrecká a odevy narovnajte.
- Viacvrstvové odevy, vlnené oblečenie a odevy s namaľovanými obrázkami prevráťte naruby.
- Odstránenie odolných škvŕn.
- Odolné škvŕny odstraňujte špeciálnymi pracími prostriedkami.
- Záclony si vyžaduje veľmi jemné zaobchádzanie. Odstráňte háčiky alebo ich vložte do pracieho vaku alebo obliečky.
- V spotrebiči neperte:
 - Neobrúbenú alebo roztrhanú bielizeň
 - Podprsensky s kosticami.
 - Malé kusy vložte do pracieho vaku.
- Veľmi malé kusy môžu spôsobiť problémy s vyvážením vo fáze odstreďovania. V takom prípade odevy v bubne ručne rozložte a znovu spustíte fázu odstreďovania.

2. Stlačte tlačidlo Start/Prestávka (štart/pauza) **4**. Spotrebič vypustí vodu a začne odstreďovať.
3. Po skončení programu, keď symbol blokovania zhasne, môžete dvierka otvoriť
4. Vypnite spotrebič.



Spotrebič po 18 hodinách automaticky vypustí vodu a odstredí bielizeň.

VEĽMI ODOLNÉ ŠKVRNY

Na niektoré škvŕny nestačí voda a prací prostriedok.

Tieto škvŕny odporúčame odstrániť ešte pred vložením odevu do práčky. K dispozícii máte špeciálne odstraňovače škvŕn. Použite špeciálny odstraňovač škvŕn určený pre daný typ škvŕny a tkaniny.

PRACIE PROSTRIEDKY A PRÍDAVNÉ PROSTRIEDKY

- Používajte len pracie prostriedky a prídavné prostriedky určené špeciálne pre práčky.
- Nemiešajte rôzne typy pracích prostriedkov.
- Nepoužívajte viac pracieho prostriedku, ako je potrebné, ochráňte tak životné prostredie.
- Dodržiavajte pokyny uvedené na obale týchto produktov.
- Používajte správne produkty určené pre daný typ a farbu tkaniny, teplotu programu a úroveň znečistenia.
- Ak používate tekuté pracie prostriedky, nastavujte fázu predpierania.
- Ak spotrebič nie je vybavený dávkovačom pracieho prostriedku so záklopkou, nalejte tekuté pracie prostriedky do dávkovacej gule.

TVRDOŠŤ VODY

Ak žijete v oblasti s vysokou alebo strednou tvrdosťou vody, odporúčame používať zmäčkovač vody pre práčky. V oblastiach s mäkkou vodou nie je potrebné používať zmäčkovač vody.

Ak chcete poznať tvrdosť vody vo vašej oblasti, obráťte sa na miestnu vodárenskú spoločnosť. Dodržiavajte pokyny uvedené na obale týchto produktov. Nasledujúce stupnice sa používajú na meranie tvrdosti vody:

- Nemecké stupne (°dH).
- Francúzske stupne (°TH).
- mmol/l (milimóly na liter – medzinárodná jednotka tvrdosti vody).
- Clarkove stupne.

Tabuľka tvrdosti vody

Úroveň	Typ	Tvrdosť vody			
		°dH	°T.H.	mmol/l	Clarke
1	mäkká	0-7	0-15	0-1.5	0-9
2	stredná	8-14	16-25	1.6-2.5	10-16
3	tvrdá	15-21	26-37	2.6-3.7	17-25
4	veľmi tvrdá	> 21	> 37	>3.7	>25

OŠETROVANIE A ČISTENIE



VAROVANIE

Pred čistením spotrebiča ho odpojte zo sieťovej zásuvky.

ODSTRAŇOVANIE VODNÉHO KAMEŇA

Voda bežne obsahuje rozpustené minerálne látky, ktoré sa usadzujú vo forme vodného kameňa. Ak to bude nutné, používajte zmäčkovač vody na eliminovanie tvorby vodného kameňa. Používajte výrobok určený pre práčky. Dodržiavajte pokyny výrobcov uvedené na obale. Robte to oddelene od prania bielizne.

VONKAJŠIE ČISTENIE

Spotrebič čistite iba mydlom a teplou vodou. Všetky povrchy vytrite dosucha.

DÁVKOVAČ PRACIEHO PROSTRIEDKU

Čistenie dávkovača:



POZOR

Nepoužívajte alkohol, rozpúšťadlá ani chemikálie.

PROGRAM PRANIA NA ÚDRŽBU PRÁČKY

Pri programoch s nízkou teplotou sa môže stať, že v bubne ostanú zvyšky pracieho prostriedku. Pranie na údržby práčky vykonávajte pravidelne. Postup je takýto:

- Vyberte bielizeň z bubna.
- Nastavte program prania bavlny pri najvyššej teplote
- Použite správne množstvo pracieho prášku s biologickými vlastnosťami.

Po každom praní nechajte dvierka chvíľu otvorené, aby ste zabránili tvorbe plesní a nepríjemného pachu.

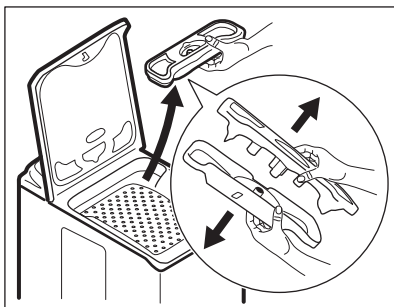

1. Vytiahnite dávkovač pracieho prostriedku a rozložte ho na dve časti.
2. Jednotlivé časti umyte vodou.
3. Obidve časti dávkovača pracieho prostriedku zmontujte do pôvodného stavu.
4. Dávkovač pracieho prostriedku vráťte na svoje miesto.

ODTOKOVÝ FILTER



Pravidelne kontrolujte odtokový filter a uistite sa, že je čistý.



VAROVANIE

- Vytiahnite zástrčku napájacieho kábla zo zásuvky elektrickej siete.
- Filter nevyťahujte, kým je spotrebič v prevádzke. Odtokové sitko nečistite, ak je voda v spotrebiči horúca. Aby ste mohli vytiahnuť odtokové sitko, musí byť voda studená.

Čistenie odtokového sitka:

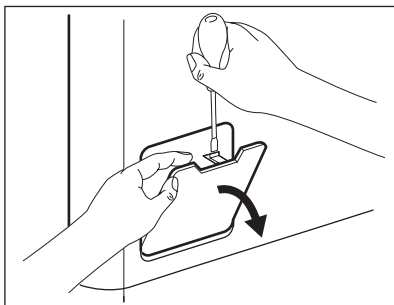

1. Otvorte dverka odtokového sitka.

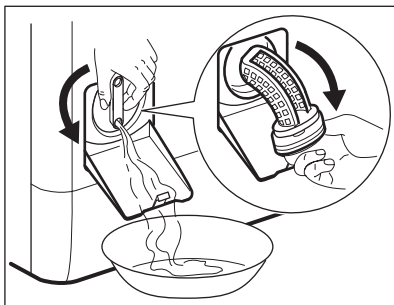

2. Pod jamku odtokového sitka vložte nádobku, do ktorej bude vytekať voda. Otočte sitko do zvislej polohy.
3. Otočte sitko úplne a vytiahnite ho.
4. Odstráňte chumáčiky a predmety.
5. Sitko umyte vodou.
6. Vložte ho naspäť a zaskrutkujte.
7. Uistite sa, že ste sitko utiahli správne, aby ste zabránili priesakom.
8. Zatvorte dverka odtokového sitka.

FILTER NA PRÍVODNEJ HADICI A FILTER VENTILA



VAROVANIE

- Vytiahnite zástrčku napájacieho kábla zo zásuvky elektrickej siete.

Čistenie filtrov v prívodnej hadici:

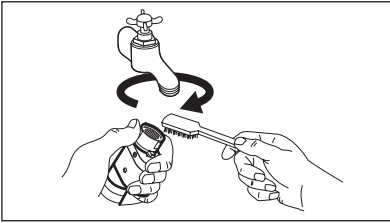

1. Zatvorte vodovodný ventil.
2. Vytiahnite prívodnú hadicu z vodovodného kohútika.
3. Filter v prívodnej hadici vyčistíte tvrdou kefou.

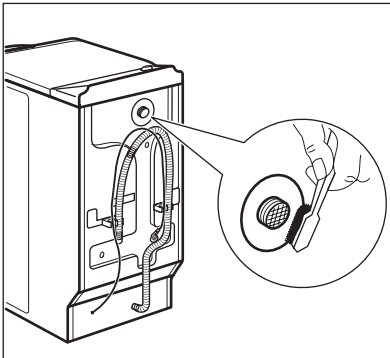

4. Vytiahnite prítokovú hadicu za spotrebičom.
5. Filter vo ventilu vyčistíte tvrdou kefou alebo utierkou.

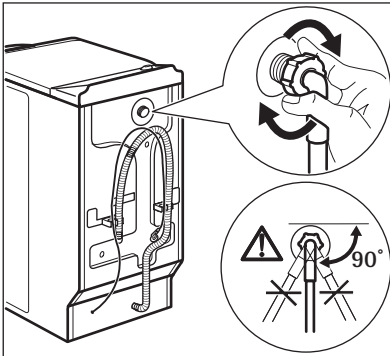

6. Znovu pripojte prívodnú hadicu. Skontrolujte, či sú prípojky utiahnuté, aby sa predišlo priesakom.
7. Otvorte vodovodný ventil.

NÚDZOVÉ VYPUSTENIE

V dôsledku poruchy nemusí spotrebič vypustiť vodu.

V takom prípade vykonajte kroky (1) až (3) postupu uvedenom v časti „Čistenie odtokového sitka“.

Podľa potreby sitko vyčistíte.

Odtokovú rúrku dajte naspäť a zatvorte zátku odtokového sitka.

OCHRANNÉ OPATRENIA PRED ZAMRZNUTÍM

Ak sa spotrebič nachádza v oblasti, kde môže teplota poklesnúť pod 0 °C, odstráňte zvyšnú vodu z prívodnej hadice a odtokového čerpadla.

1. Zavrite vodovodný ventil a odpojte prívodnú hadicu.
2. Koniec prívodnej hadice vložte do nádoby a nechajte do neho odtiecť vodu z hadice.
3. Zvoľte program Odčerpanie vody a nechajte ho bežať až do konca cyklu.
4. Otočením ovládača programu do polohy Stop odpojte spotrebič od elektrickej siete.

5. Spotrebič odpojte od siete.



VAROVANIE

Pred opätovným použitím spotrebiča sa uistite, že je teplota vyššia než 0 °C. Výrobca nie je zodpovedný za škody spôsobené nízkymi teplotami.

RIEŠENIE PROBLÉMOV A SERVIS

Spotrebič sa nespustí alebo sa zastaví počas prevádzky.

Najprv skúste nájsť riešenie problému (pozrite si tabuľku). Ak ste riešenie nenašli, obráťte sa na autorizované servisné stredisko.

Pri niektorých problémoch zaznie zvukový signál a na displeji sa zobrazí kód alarmu:

- **E10** - Do spotrebiča nepriteká voda.
- **E20** - Spotrebič nevypúšťa vodu.



VAROVANIE

Pred vykonaním kontroly vypnite spotrebič.

- **E40** - Dvierka spotrebiča sú otvorené alebo sú nesprávne zatvorené.
- **EFO** - Aktivovalo sa zariadenie proti vytečeniu.

Problém	Možná príčina	Možné riešenie
Do spotrebiča nepriteká voda.	Vodovodný ventil je zatvorený.	Otvorte vodovodný ventil.
	Prívodná hadica na vodu je poškodená.	Skontrolujte, či na prívodnej hadici nie sú chyby.
	Filtre na prívodnej hadici sú upchaté.	Vyčistite filtre. Pozrite si časť „Ošetrovanie a čistenie“.
	Vodovodný kohútik je upchaný alebo zanesený vodným kameňom.	Vyčistite vodovodný kohútik.
	Nie je správne zapojená prívodná hadica.	Skontrolujte, či je hadica správne zapojená.
	Tlak vody je príliš slabý.	Obráťte sa na miestnu vodárenskú spoločnosť.
Spotrebič nevypúšťa vodu.	Odtoková hadica je poškodená.	Skontrolujte, či odtoková hadica nie je poškodená.
	Filter odtokového čerpadla je upchatý.	Vyčistite filter odtokového čerpadla. Pozrite si časť „Ošetrovanie a čistenie“.
	Odtoková hadica nie je správne zapojená.	Skontrolujte, či je hadica správne zapojená.
	Je nastavený prací program bez fázy vypustenia.	Nastavte program vypustenia.
	Je zapnutá funkcia Plákanie stop.	Nastavte program vypustenia.
Dvierka spotrebiča sú otvorené alebo sú nesprávne zatvorené.	Dvierka riadne zatvorte.	

Problém	Možná príčina	Možné riešenie
Aktivovalo sa zariadenie proti vytopeniu.		<ul style="list-style-type: none"> Spotrebič odpojte od siete. Zatvorte vodovodný ventil. Obráťte sa na servisné stredisko.
Fáza odstreďovania nefunguje.	Fáza odstreďovania je vypnutá.	Nastavte program odstreďovania.
	Filter odtokového čerpadla je upchatý.	Vyčistite filter odtokového čerpadla. Pozrite si časť „Ošetrovanie a čistenie“.
	Problémy s vyvážením náplne bielizne.	Ručne upravte odevy v bubne a znova spustíte fázu odstreďovania.
Program sa nespúšťa.	Sieťová zástrčka spotrebiča nie je zasunutá do sieťovej zásuvky.	Zapojte zástrčku do sieťovej zásuvky.
	Vypálená poistka v domácej skrini s poistkami.	Nahodte poistku.
	Nestlačili ste tlačidlo 4 .	Stlačte tlačidlo 4 .
	Je nastavený posunutý štart.	Ak chcete program hneď spustiť, zrušte posunutý štart.
	Je aktivovaná funkcia Detská poistka.	Vypnite funkciu Detská poistka.
Na podlahe je voda.	Z prípojok hadíc na vodu presakuje voda.	Skontrolujte, či sú prípojky utiahnuté.
	Z odtokového čerpadla presakuje voda.	Uistite sa, že je filter odtokového čerpadla utiahnutý.
	Odtoková hadica je poškodená.	Skontrolujte, či na prívodnej hadici nie sú chyby.
Nie je možné otvoriť dvierka spotrebiča.	Prebieha prací program.	Počkajte na dokončenie pracieho programu.
	V bubne práčky je voda.	Nastavte program odčerpania vody alebo odstreďovania.
Spotrebič vydáva nezvyčajný zvuk.	Spotrebič nie je správne vyvážený.	Úprava vodorovnej polohy spotrebiča. Pozri časť „Inštalácia“.
	Neodstránili ste obaly a/alebo prepravné skrutki.	Odstráňte obaly a/alebo prepravné skrutki. Pozri časť „Inštalácia“.
	Veľmi málo bielizne.	Pridajte do bubna ďalšiu bielizeň.
Spotrebič napustí vodu a hneď ju aj vypustí.	Koniec odtokovej hadice je príliš nízko.	Skontrolujte, či je odtoková hadica v správnej polohe.
Neuspokojivé výsledky umývania.	Používate nesprávny prací prostriedok alebo jeho nedostatočné množstvo.	Zvýšte množstvo pracieho prostriedku alebo použite iný.
	Pred praním bielizne ste neodstránili veľmi odolné škvrny.	Na odolné škvrny použite špeciálne prostriedky.

Problém	Možná príčina	Možné riešenie
	Bola nastavená nesprávna teplota.	Uistite sa, že nastavujete správnu teplotu.
	V bubne je príliš veľa bielizne.	Vyberte nejakú bielizeň.

Po kontrole spotrebič zapnite. Program bude pokračovať od bodu prerušenia.

Ak sa problém vyskytne znova, obráťte sa na autorizované servisné stredisko.

Ak sa na displeji zobrazia iné chybové kódy, obráťte sa na autorizované servisné stredisko.

OBSLUHA

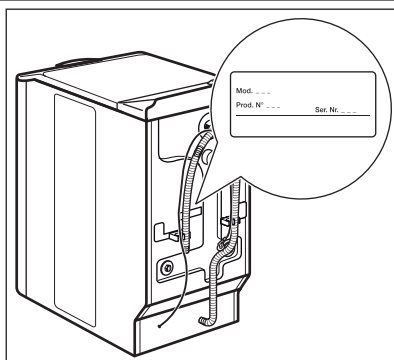

- Pozrite si informácie priložené k spotrebiču, kde nájdete záručné podmienky a kontaktné informácie. Informácie potrebné pre servis sa nachádzajú na typovom štítku.

Odporúčame, aby ste si sem zapísali tieto informácie:	Číslo výrobku (Výr. N°)
Model (Mod.)	Výrobné číslo (Sér. č.)

TECHNICKÉ ÚDAJE

Rozmery	Šírka/výška/hĺbka	400 / 850 / 600 mm
Elektrické zapojenie:	Elektrické napätie	230 V
	Celkový výkon	2200 W
	Poistka	10 A
	Frekvencia	50 Hz
Tlak pritekajúcej vody	Minimálny	0,5 bar (0,05 MPa)
	Maximálna	8 bar (0,8 MPa)
Prívod vody ¹⁾		Studená voda
Maximálna hmotnosť náplne	Bavlna	6 kg
Rýchlosť odstreďovania	Maximálna	1500 ot./min.

¹⁾ Prívodnú hadicu zapojte k vodovodnému kohútiku s 3/4" závitom.

INŠTALÁCIA

ROZBALENIE

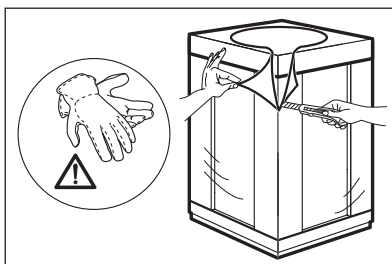

1. Odstráňte vonkajšiu fóliu. V prípade potreby použite rezačku.

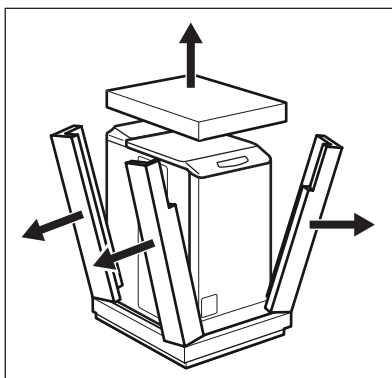

2. Odstráňte polystyrénový obalový materiál.

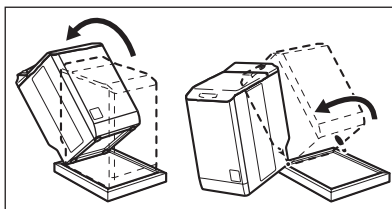

3. Nakloňte spotrebič dozadu.
4. Otočte spotrebič na jednom z rohov a odstráňte obal zo spodnej časti.

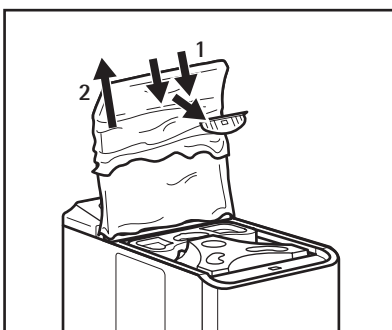

5. Otvorte veko.
6. Odstráňte červený diel a plastový film.

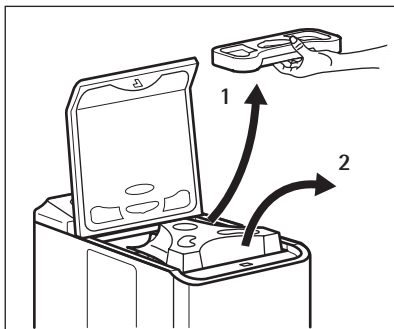

7. Vytiahnite dávkovač umývacieho prostriedku.
8. Odstráňte polystyrénový diel.
9. Zásobník na pracie prostriedky vráťte na miesto.
10. Otvorte bubon a vytiahnite všetky predmety.

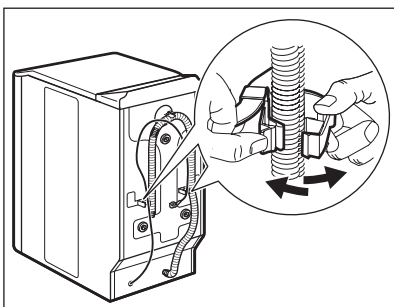

11. Vytiahnite napájací kábel a odtokovú hadicu z držiakov na hadice.

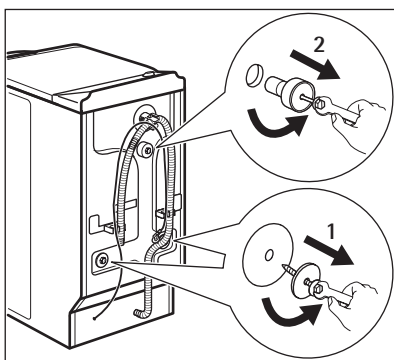

12. Odskrutkujte tri skrutky.

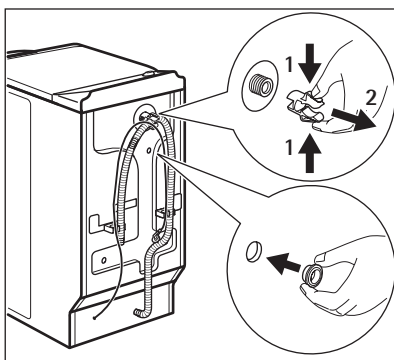

13. Odstráňte plastový diel.
14. Plastovým vekom odstráňte plastovú rozpierku. Toto veko nájdete vo vrecku s návodom na používanie.

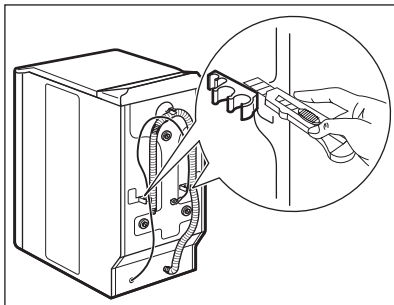

15. Ak chcete spotrebič nainštalovať do rovnej úrovne ako okolitý nábytok, odrežte tieto plastové diely.



VAROVANIE

Pred montážou spotrebiča odstráňte všetky obaly a prepravné skrutky.



Odporúčame, aby ste si obaly a prepravné skrutky odložili pre prípady, keď budete spotrebič premiestňovať.

UMIESTNENIE A VYROVNANIE DO VODOROVNEJ POLOHY

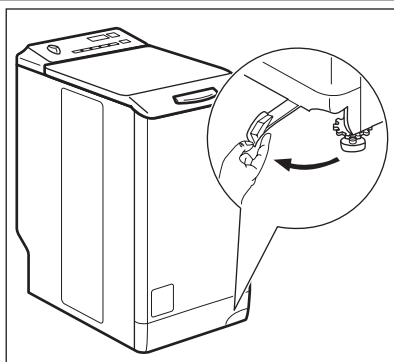

1. Posuňte pákou sprava doľava.
2. Ak sa spotrebič nachádza v správnej polohe, zatiahnite páčku naspäť.

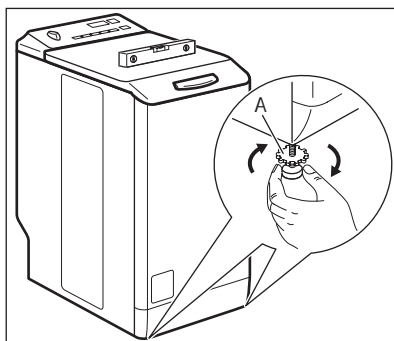

3. Spotrebič nainštalujte na plochú a tvrdú podlahu.
4. Uistite sa, že koberec nebráni cirkulácii vzduchu pod spotrebičom.
5. Uistite sa, že sa spotrebič nedotýka steny ani iného nábytku.
6. Úroveň nastavte povelím nožičiek. Skontrolujte vodováhu. Utiahnite diely A.
7. Správnym nastavením úrovne zariadenia zabránite vibráciám, hluku a pohybu spotrebiča počas jeho činnosti.

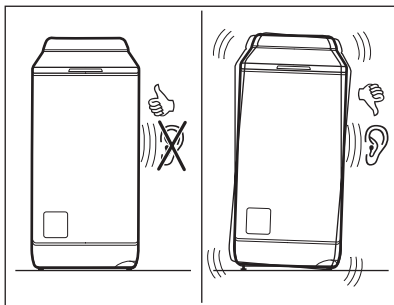

- Spotřebič musí být vyvážený a stabilný.



POZOR

Spotřebič nevyvažujte podložením kartónu, drevených blokov alebo podobných materiálov pod spotřebič.

PRÍVODNÁ HADICA

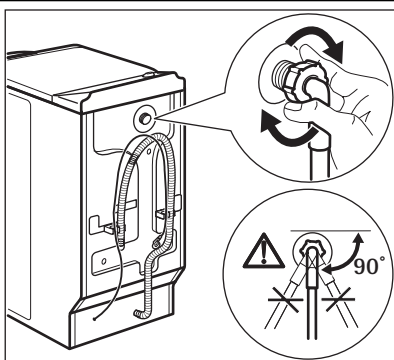

1. Pripojte hadicu k spotřebiču. Uvoľnite prstencovú maticu a nastavte správnu polohu.

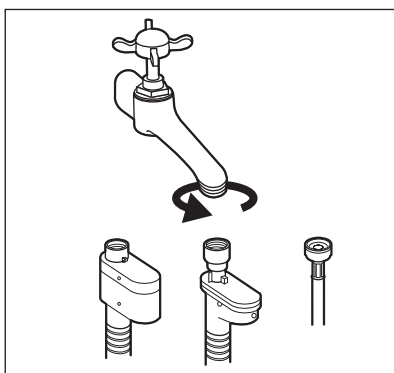

2. Prívodnú hadicu pripojte k vodovodnému kohútiku so studenou vodou s 3/4" závitom.



POZOR

Uistite sa, že z prípojok nepresakuje voda.



Ak je prívodná hadica príliš krátka, nepoužívajte predlžovaciu hadicu. Obráťte sa na servisné stredisko a požiadajte o výmenu prívodnej hadice.

Zariadenie proti vytopeniu

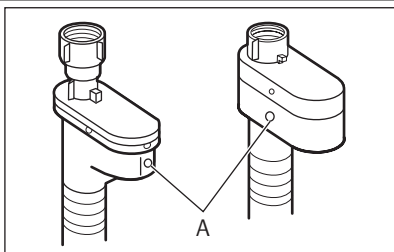

Prívodná hadica obsahuje zariadenie proti vytopeniu. Toto zariadenie zabraňuje priesakom vody z hadice v dôsledku prirodzeného starnutia. Červená časť v okne «A» znázorňuje túto chybu.

V takom prípade zatvorte vodovodný ventil a obráťte sa na servisné stredisko a požiadajte o výmenu hadice.

VYPÚŠŤANIE VODY

Existujú rôzne postupy pripojenia odtokovej hadice:

Pomocou plastového vodidla hadice.

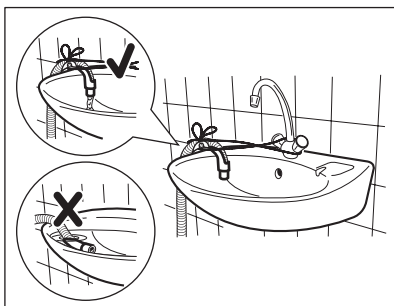
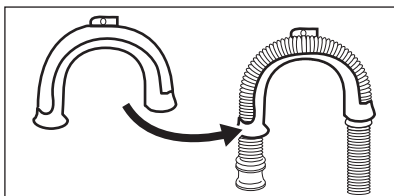

- Na okraj umývadla.
- Uistite sa, že plastové vodidlo sa nemôže počas odčerpávania vody pohybovať. Pripojte vodidlo k vodovodnému ventilu alebo na stenu.

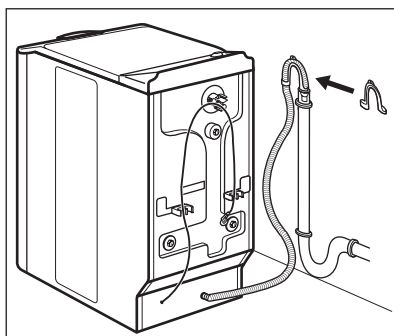

- K odpadovému potrubiu s vetracím otvorom. Pozri uvedený obrázok. Priamo do odtokového potrubia vo výške minimálne 70 cm a maximálne 100 cm. Koniec odtokovej hadice musí byť odvetraný, t. j. vnútorný priemer odtokového potrubia musí byť väčší než vonkajší priemer odtokovej hadice.

Bez plastového vodidla hadice.

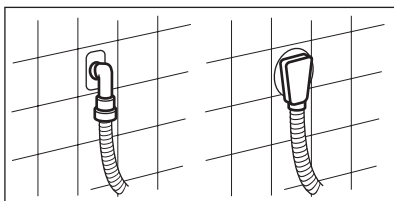
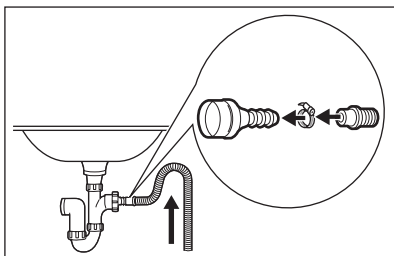

- Na vodovodný kohútik.
Pozri uvedený obrázok. Nasuňte odtokovú hadicu na vodovodný kohútik a utiahnite svorkou. Uistite sa, že odtoková hadica vytvára slučku, aby sa zvyšné čistočky nedostali z umývadla do spotrebiča.
- Priamo do zabudovaného odtokového potrubia v stene miestnosti a utiahnite ho svorkou.



Odtokovú hadicu môžete predĺžiť na maximálnu dĺžku 400 mm. V prípade záujmu o iné odtokové hadice a ich predĺženie sa obráťte na servisné stredisko.

www.aeg.com/shop

108594900-A-482010

